

12+

Владимир Алексеевич Афутин

РЮРИКОВИЧИ

Владимир Афутин

Рюриковичи

«Издательские решения»

Афутин В. А.

Рюриковичи / В. А. Афутин — «Издательские решения»,

ISBN 978-5-00-698323-6

Исследовательская работа, посвящённая роду Рюриковичей, начиная со времени его основания (IX век) до времени правления Петра I (конец XVII века).

ISBN 978-5-00-698323-6

© Афутин В. А.
© Издательские решения

Содержание

РЮРИКОВИЧИ	6
Родовое генеалогическое исследование	6
Пояснительные примечания	77
Общие примечания	77
Конец ознакомительного фрагмента.	84

Рюриковичи

Владимир Алексеевич Афутин

© Владимир Алексеевич Афутин, 2026

ISBN 978-5-0069-8323-6

Создано в интеллектуальной издательской системе Ridero

РЮРИКОВИЧИ IX — XVII вв.

Родовое генеалогическое исследование

РОДОВОЙ ГЕРБ
(СОКОЛ РЮРИКА)



УСЛОВНЫЕ ОБОЗНАЧЕНИЯ

- 1) **Рюрик** – великие князья (княгини) / цари;
- 2) Судислав – второстепенные, удельные князья (княгини);
- 3) *Михаил Вортынский* – князья-бояре на службе у великих князей / царей;
- 4) 879 – год смерти;

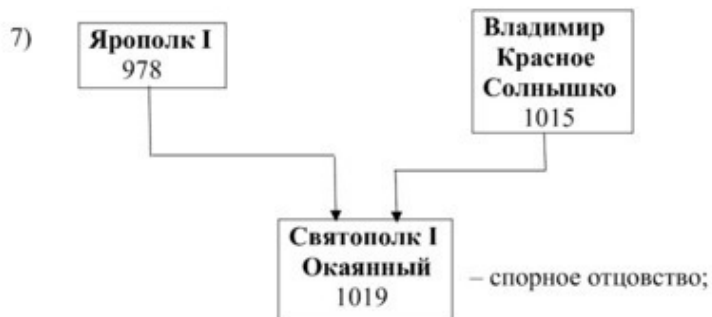
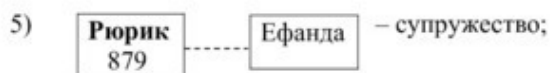



10) **Ярославичи** – родовые ветви (рода) князей;

11) **Святополк-Четвертинские* – родовые ветви (рода) князей, изображение которых не представляется возможным по причине отсутствия необходимых данных, неясности происхождения или родовые ветви (рода) князей, продолжившиеся после XVII века.

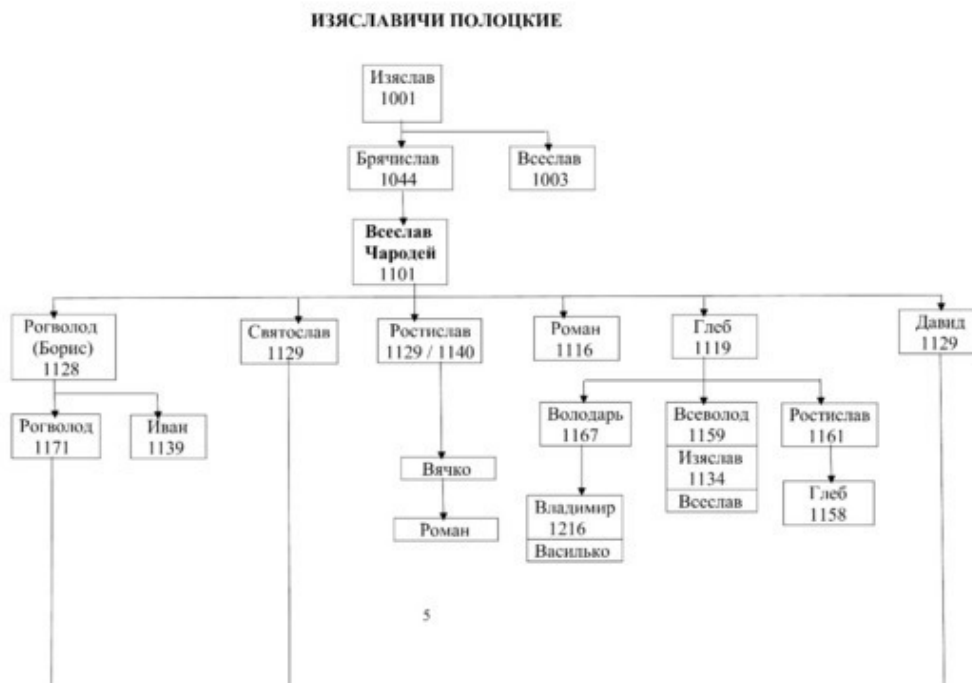
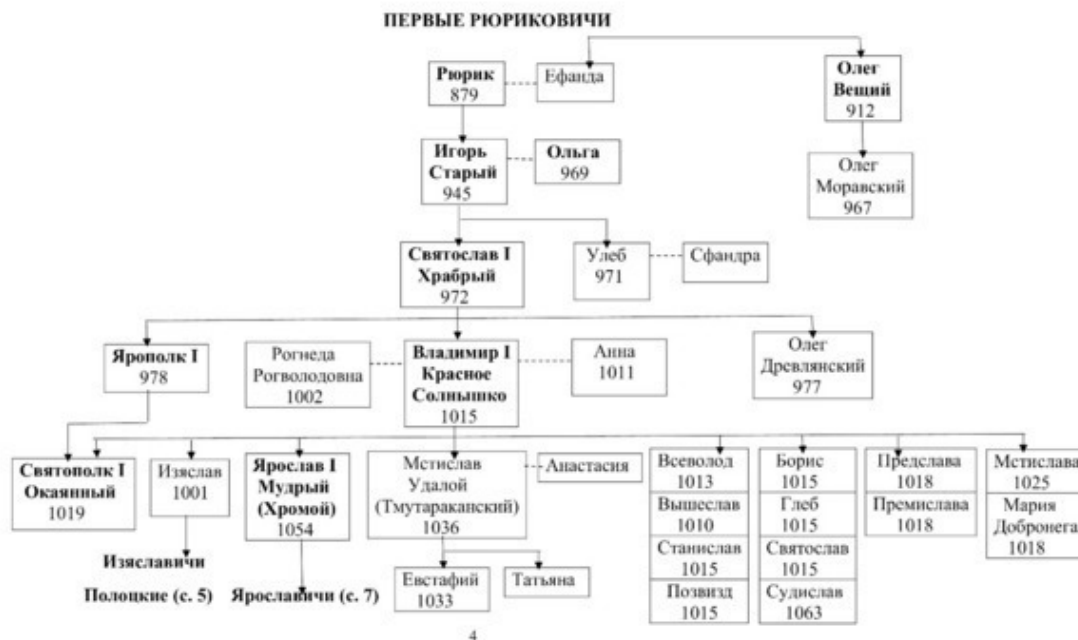

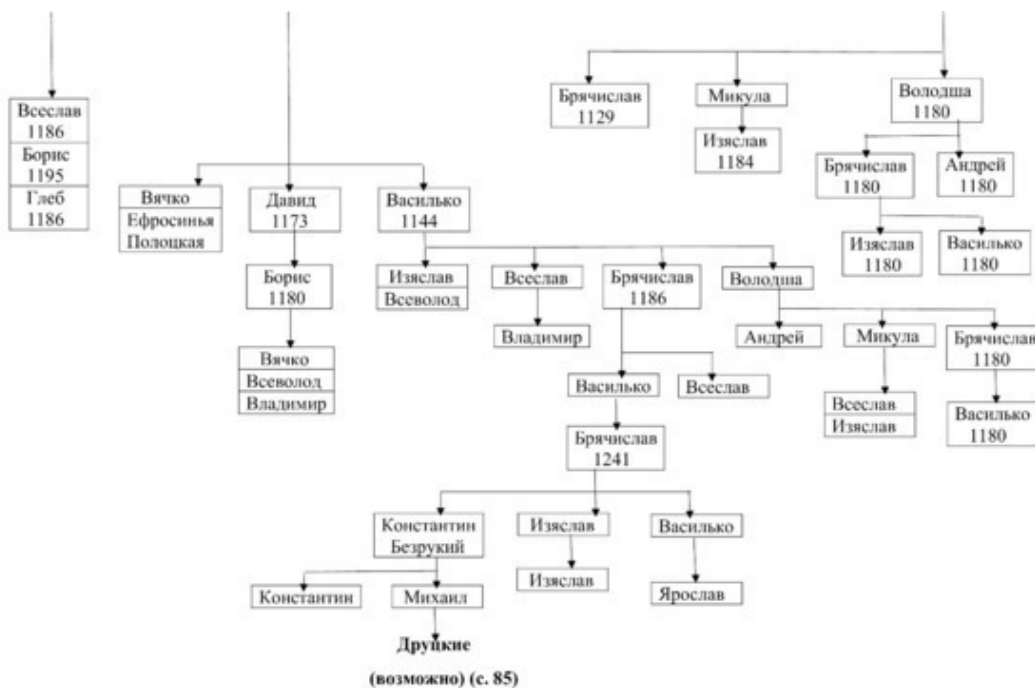

6

ЯРОСЛАВИЧИ



7

РОСТИСЛАВИЧИ ГАЛИЦКИЕ

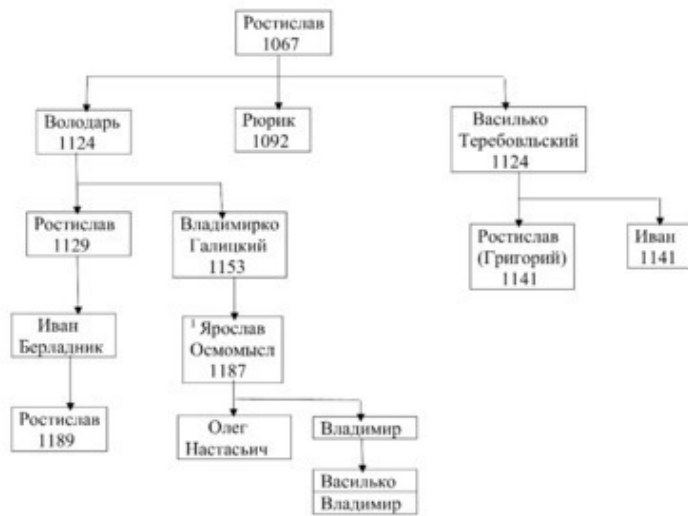

8

ИЗЯСЛАВИЧИ ТУРОВО-ПИНСКИЕ

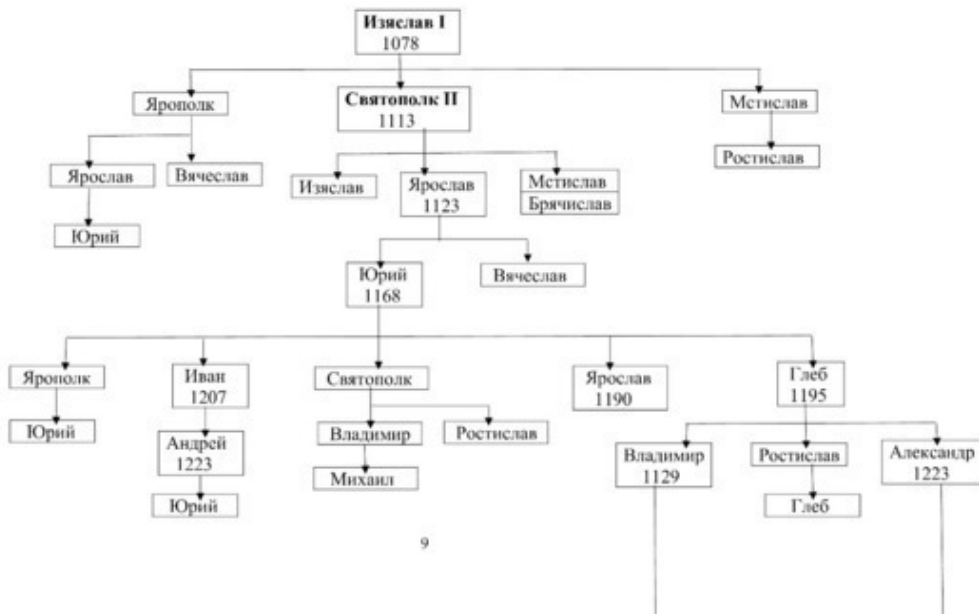

9

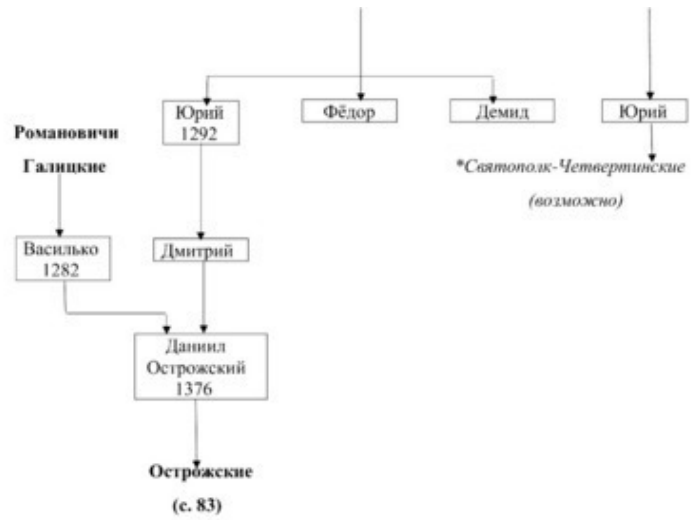

10

ДАВИДОВИЧИ, ОЛЬГОВИЧИ

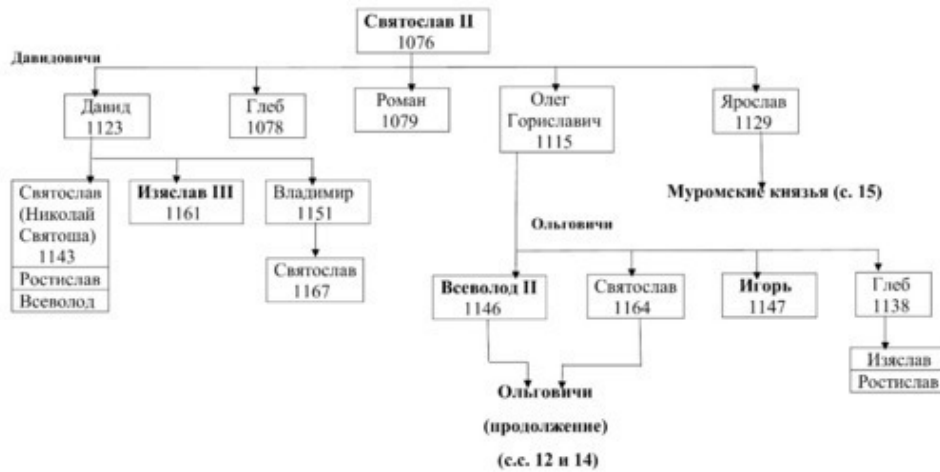

11

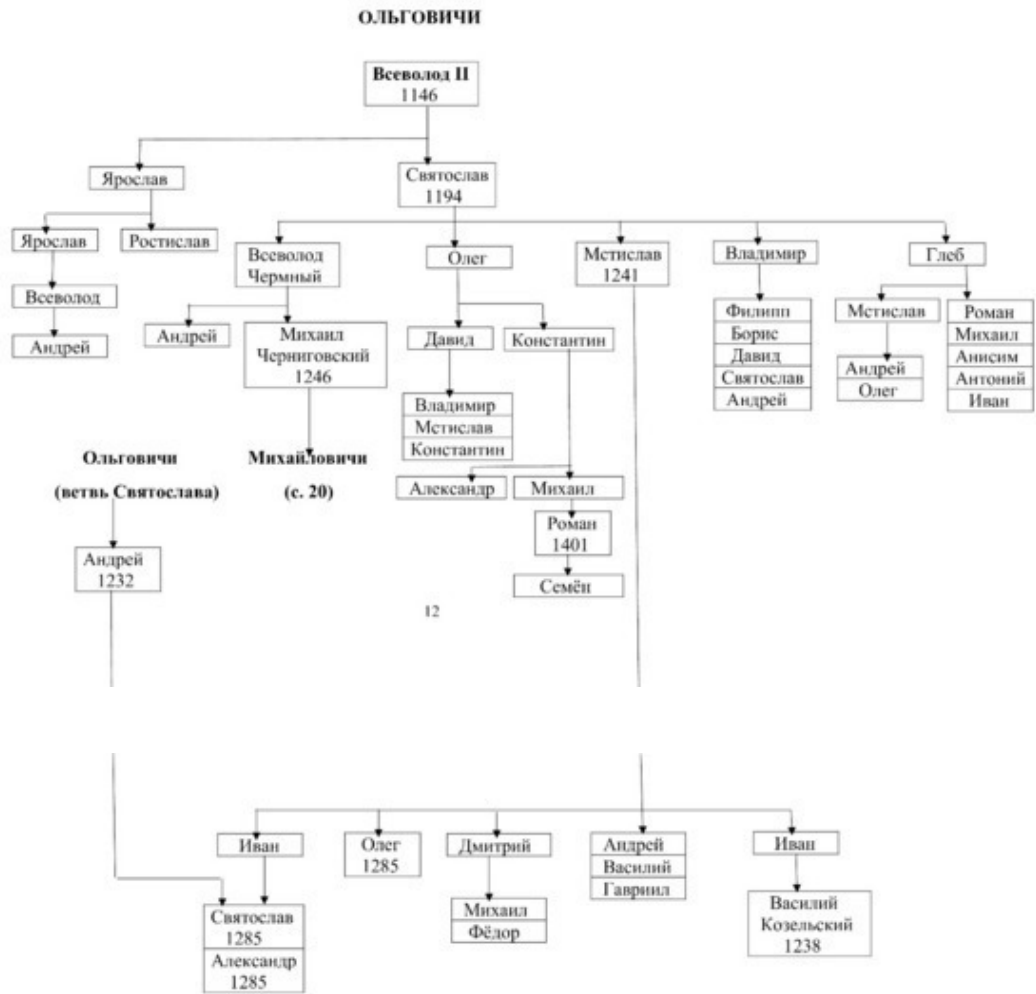

ОЛЬГОВИЧИ

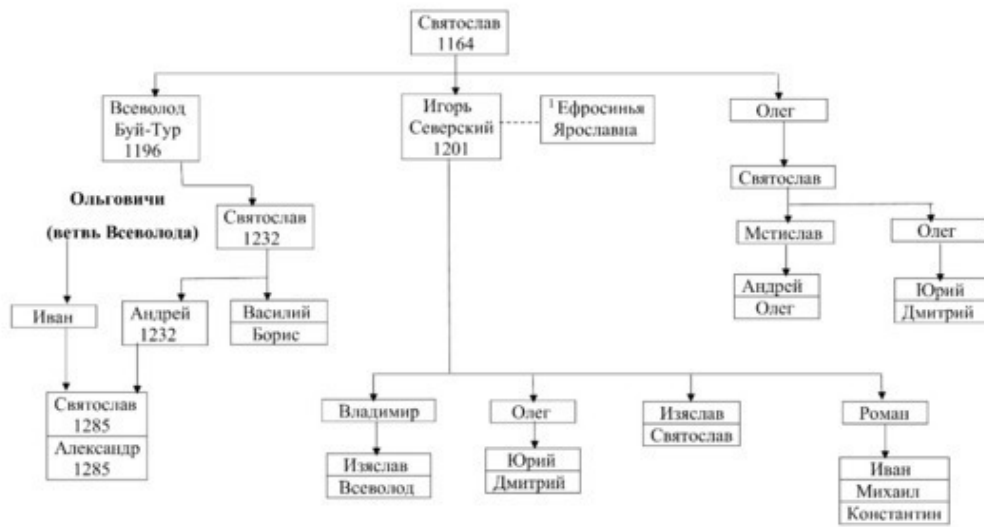

14

МУРОМСКИЕ КНЯЗЯ

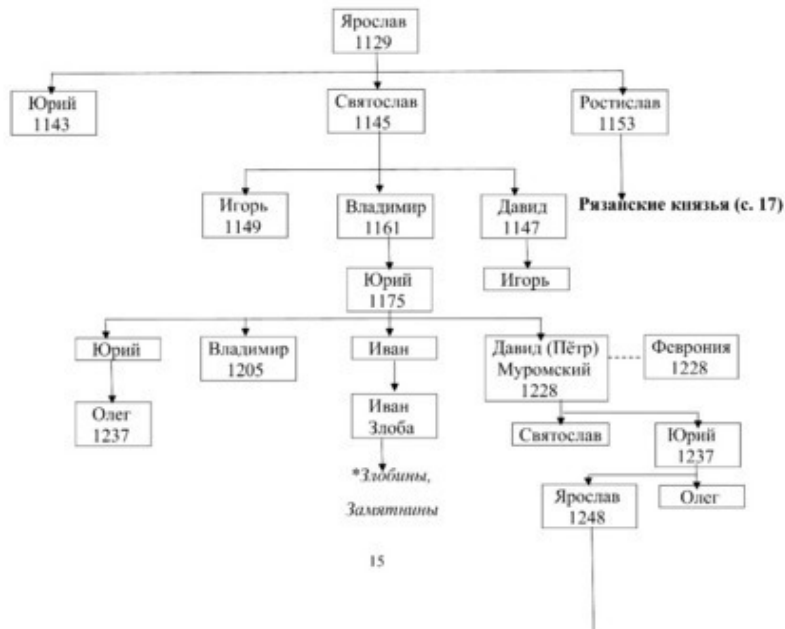

15

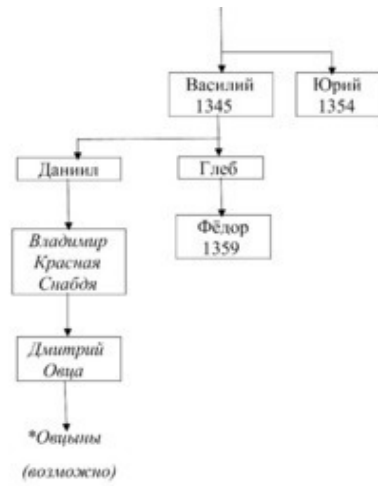

16

РЯЗАНСКИЕ КНЯЗЬЯ

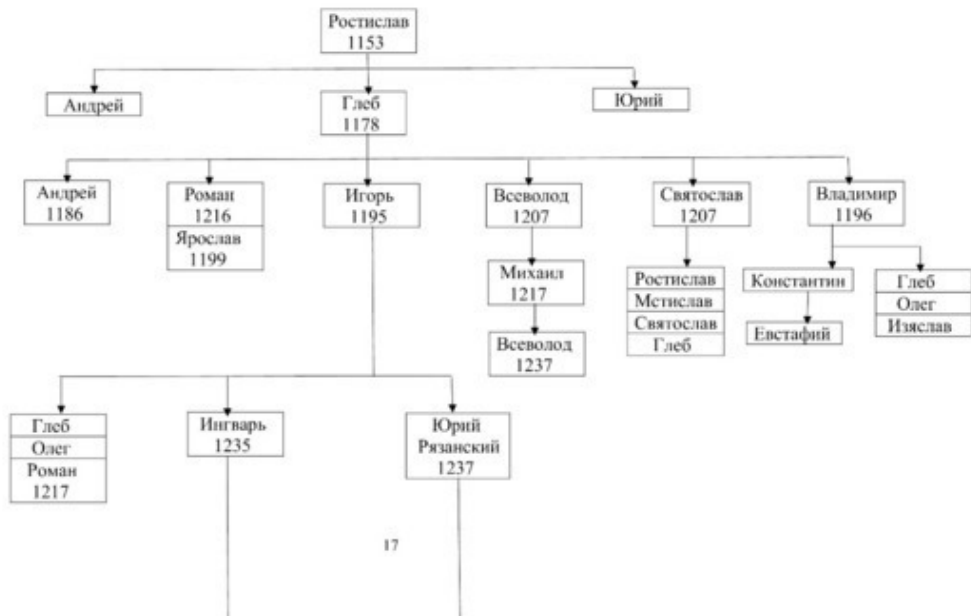

17

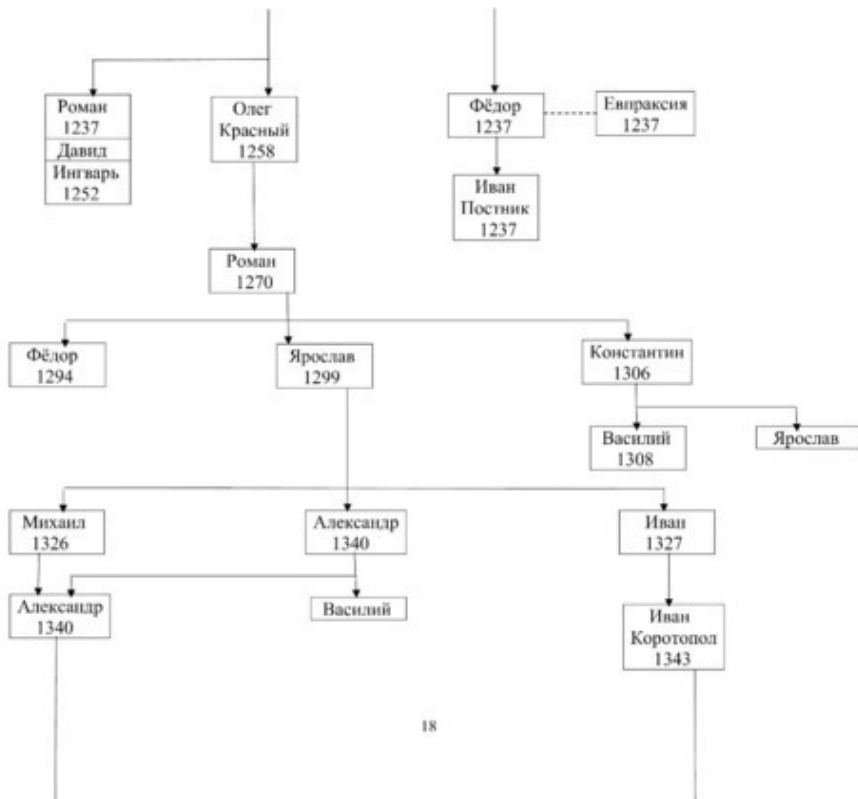

18

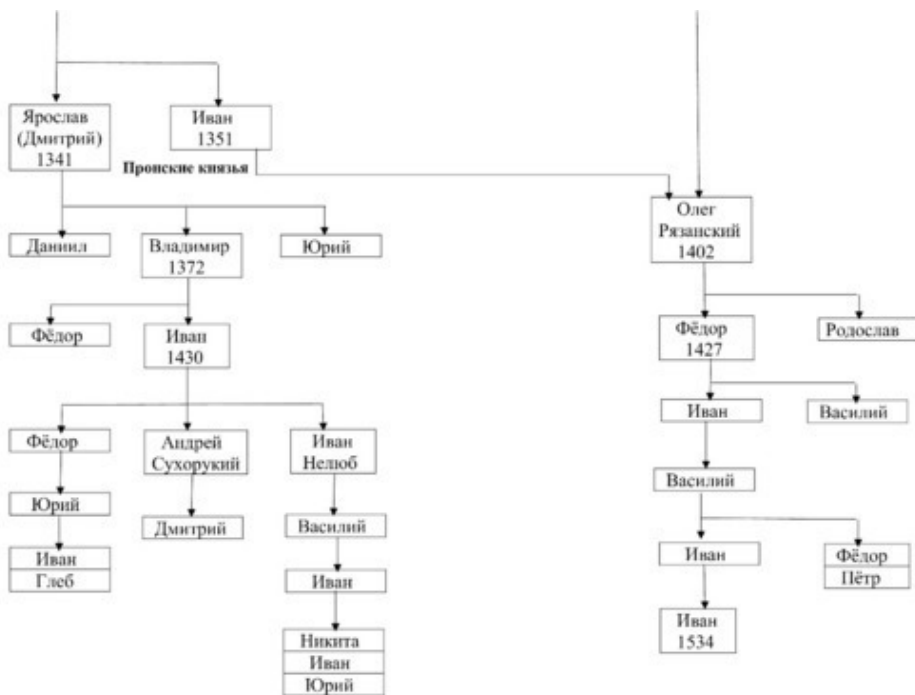

19

МИХАЙЛОВИЧИ

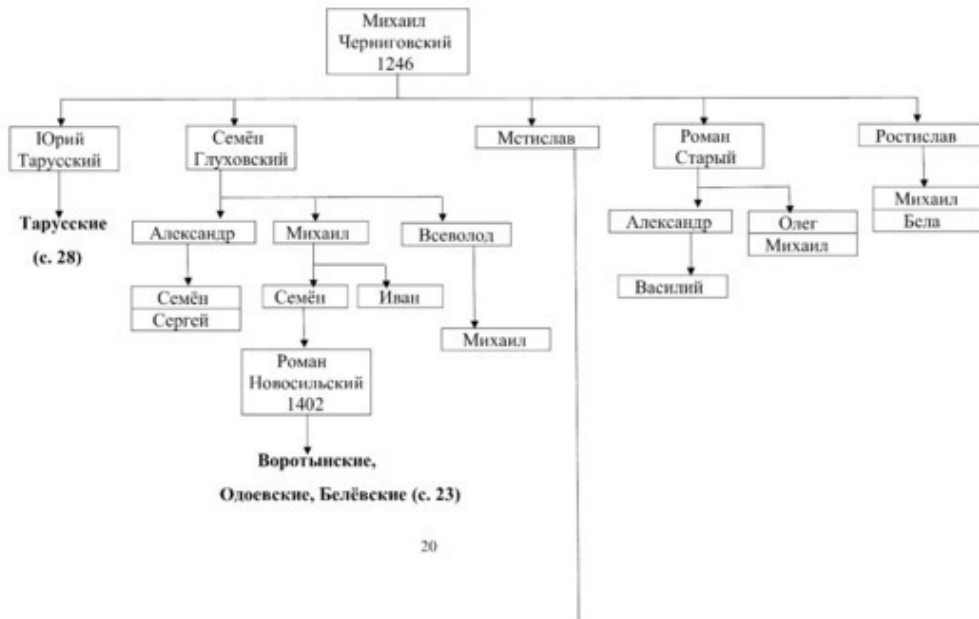

20

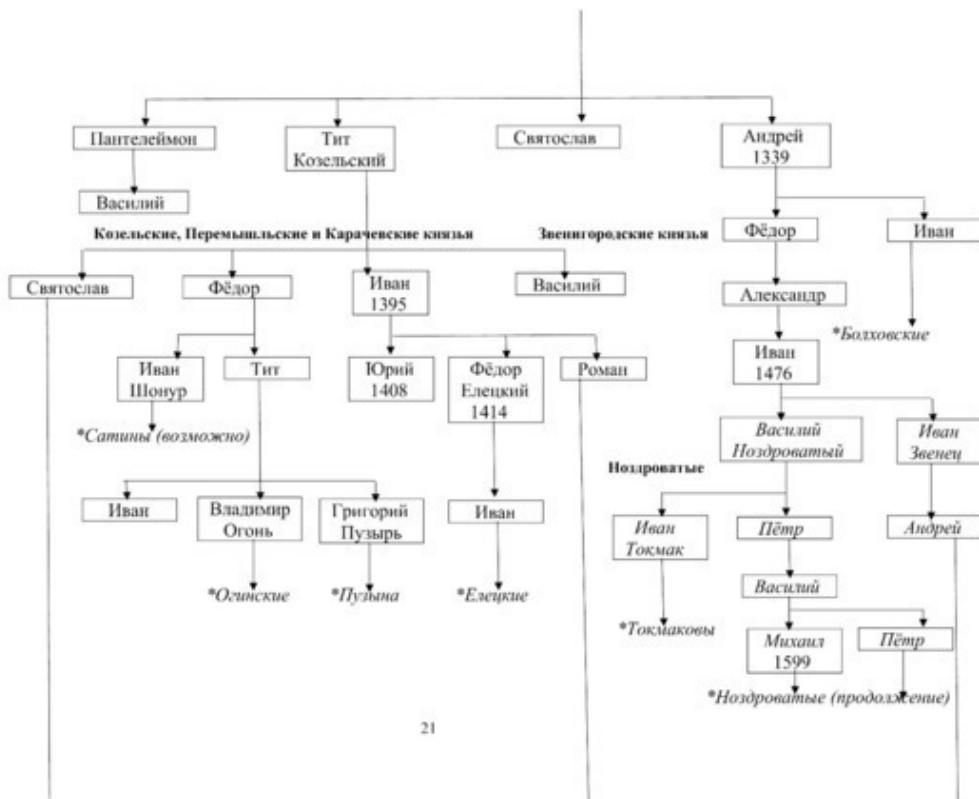

21

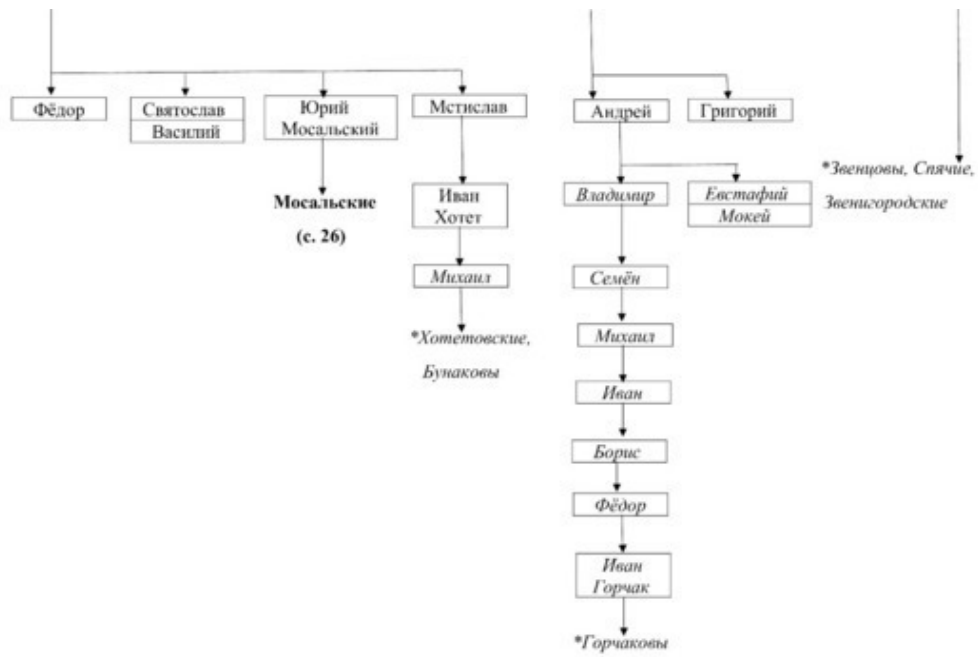

ВОРОТЫНСКИЕ, ОДОЕВСКИЕ, БЕЛЁВСКИЕ

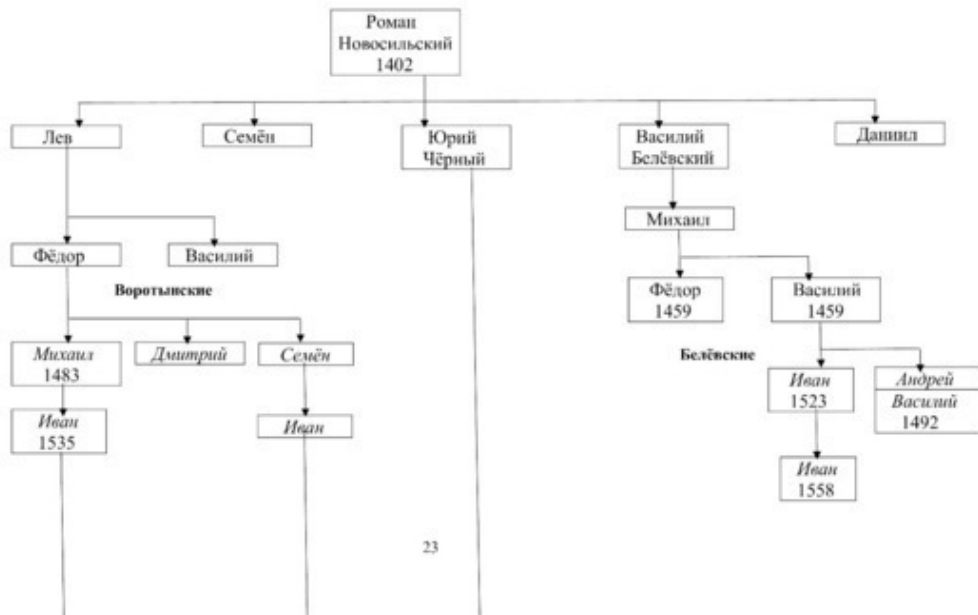

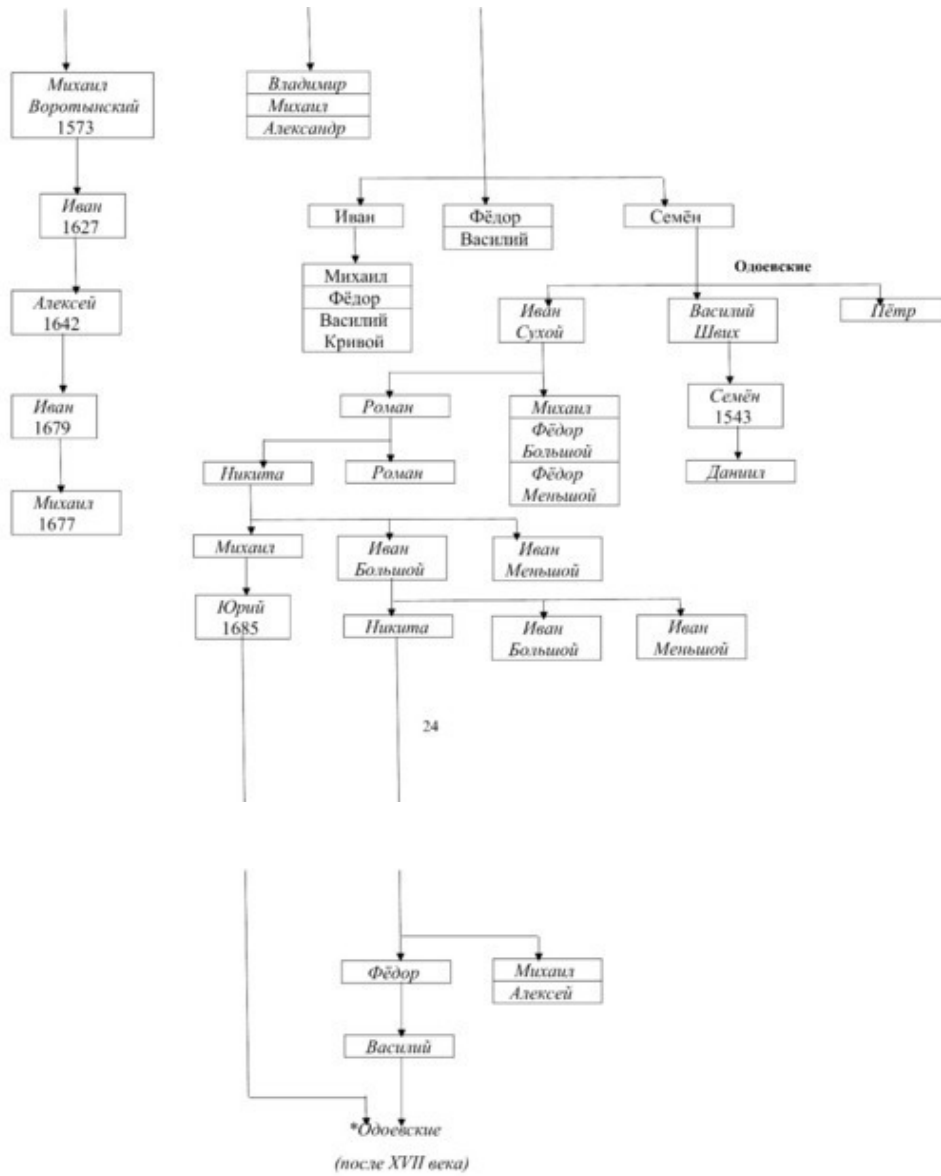

МОСАЛЬСКИЕ

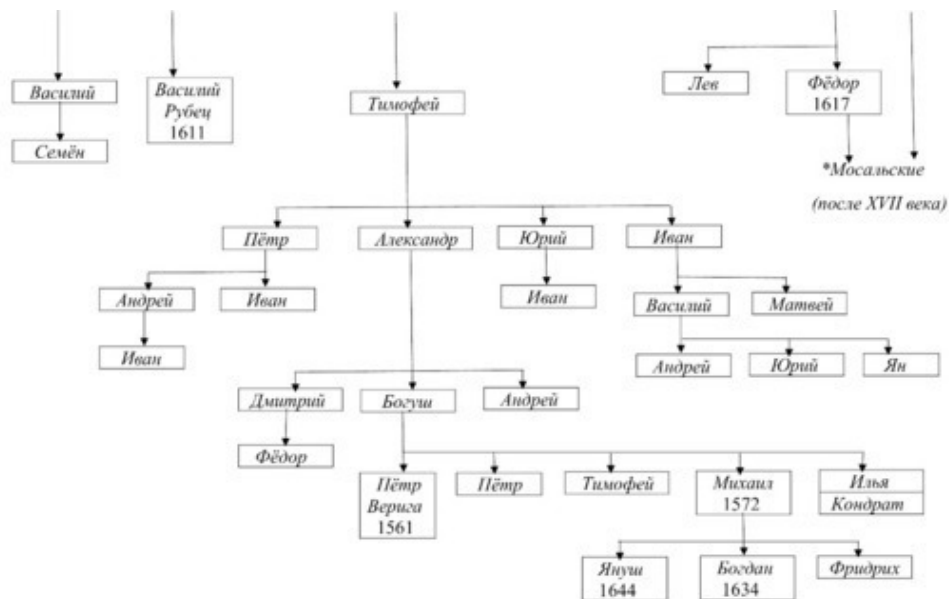
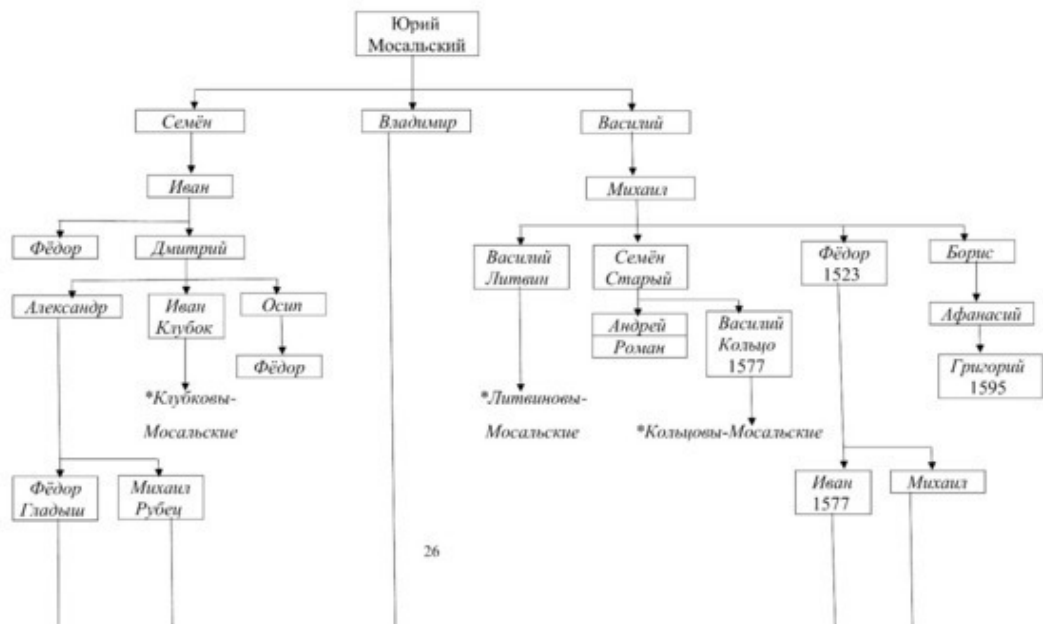

ТАРУССКИЕ

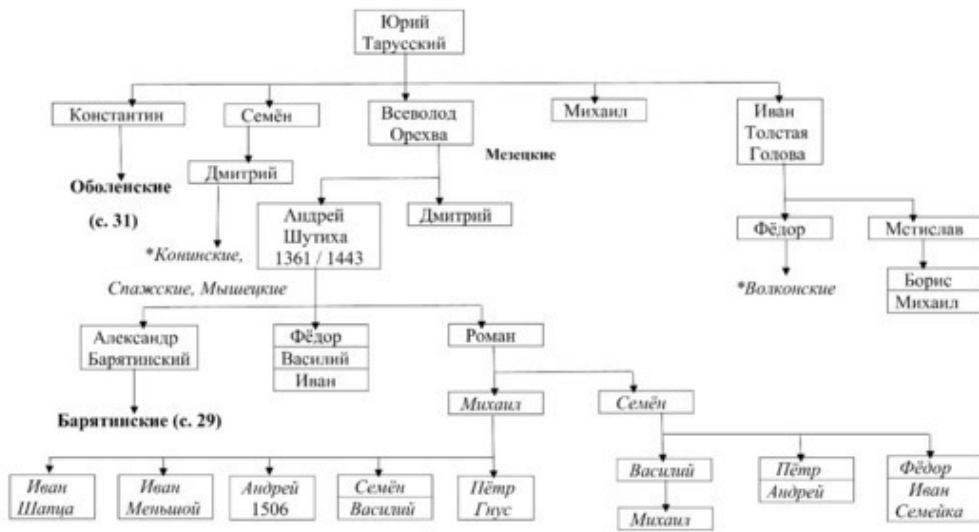

28

БАРЯТИНСКИЕ

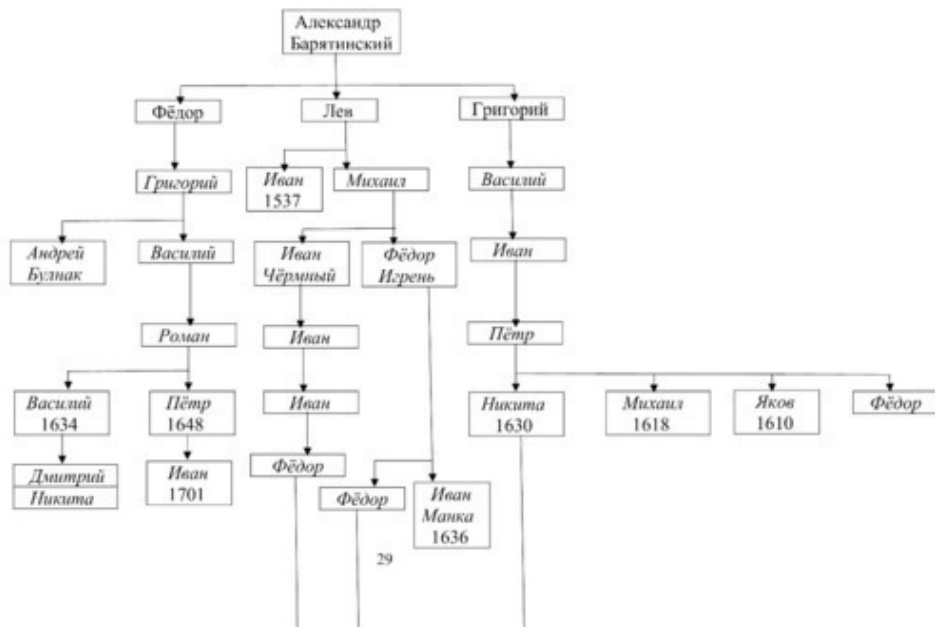

29

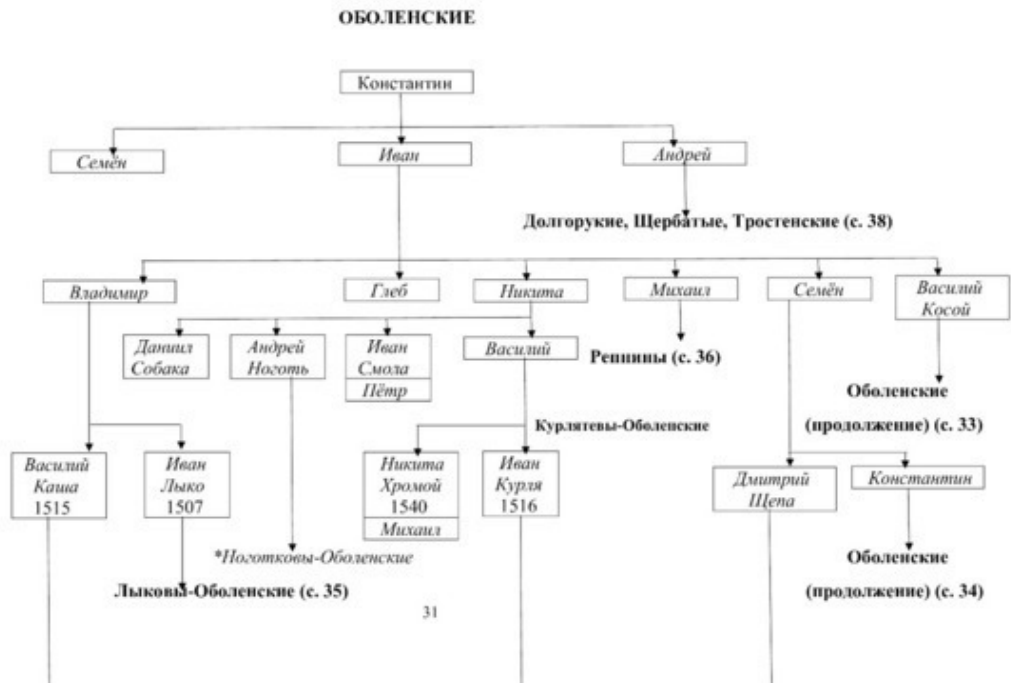
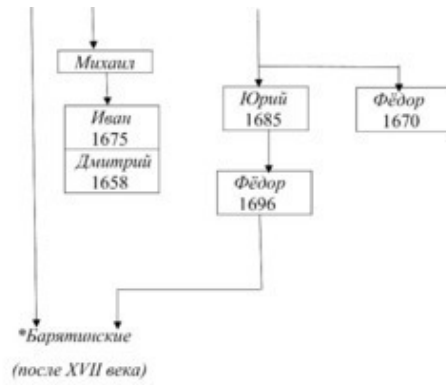

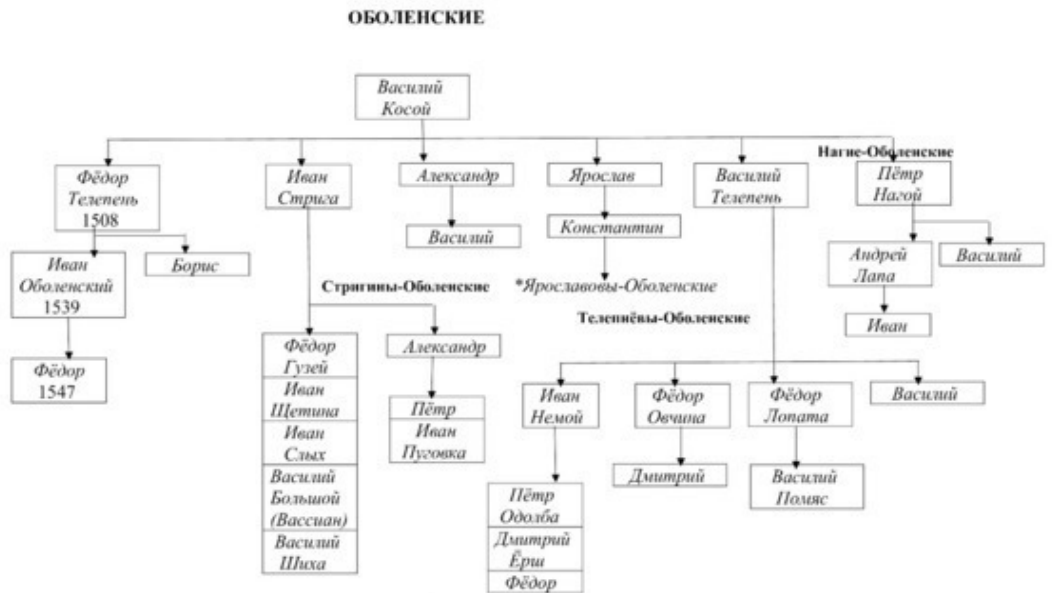
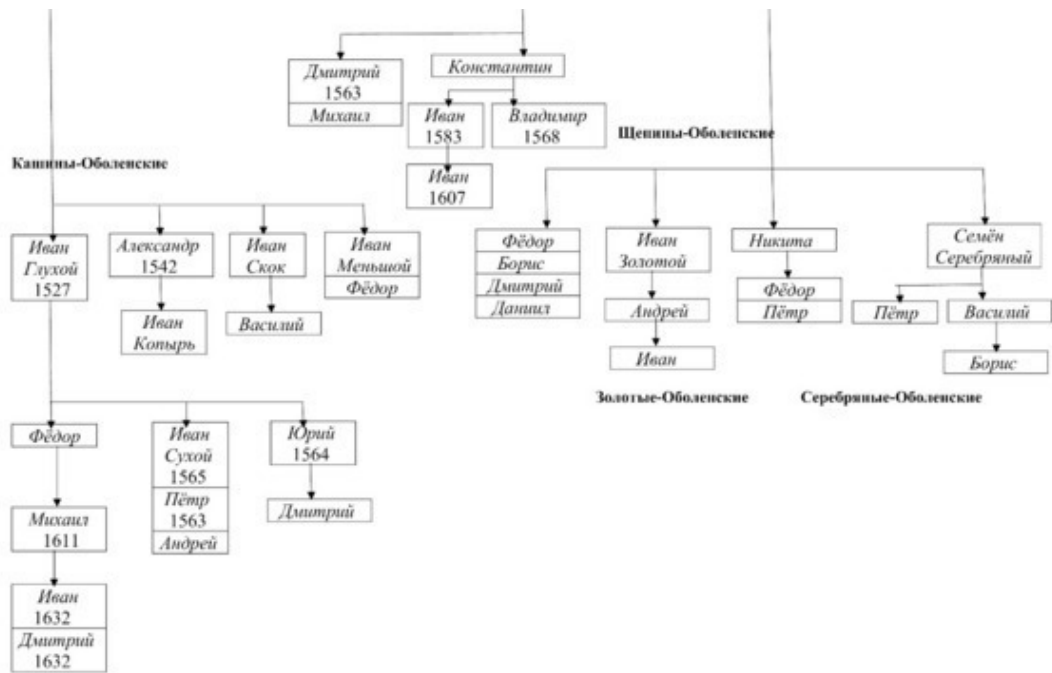

ОБОЛЕНСКИЕ

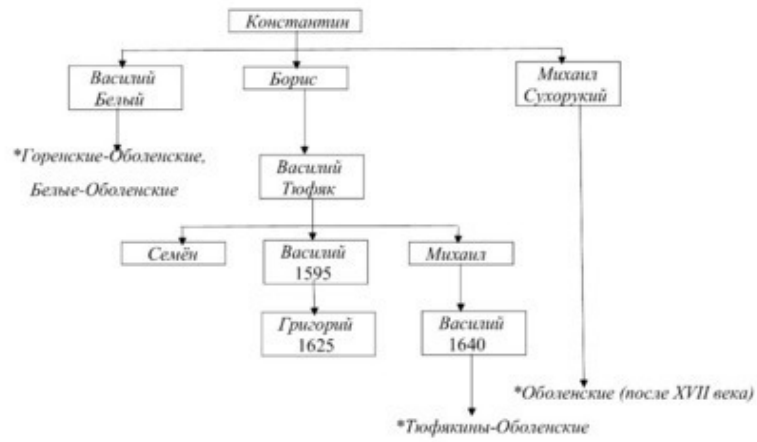

ЛЫКОВЫ-ОБОЛЕНСКИЕ

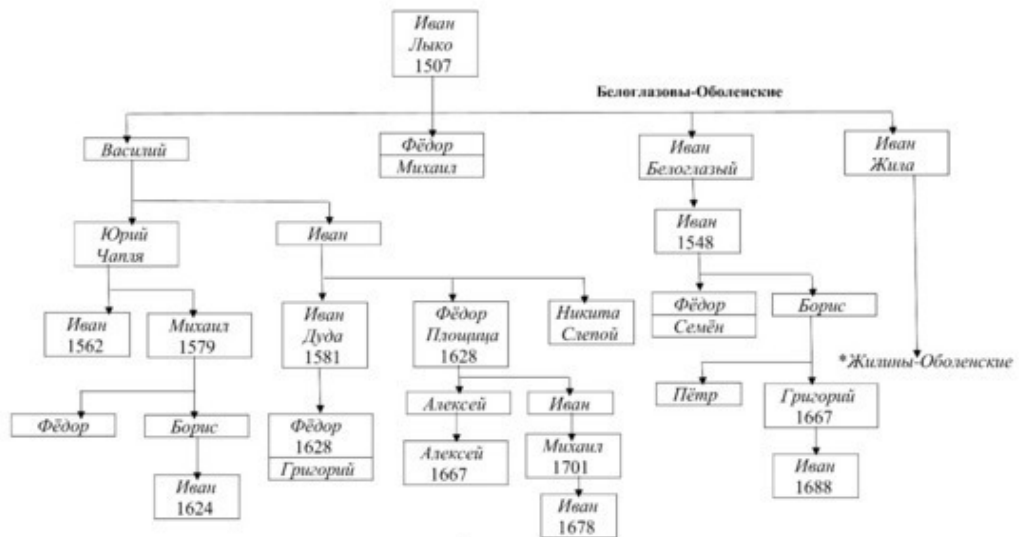

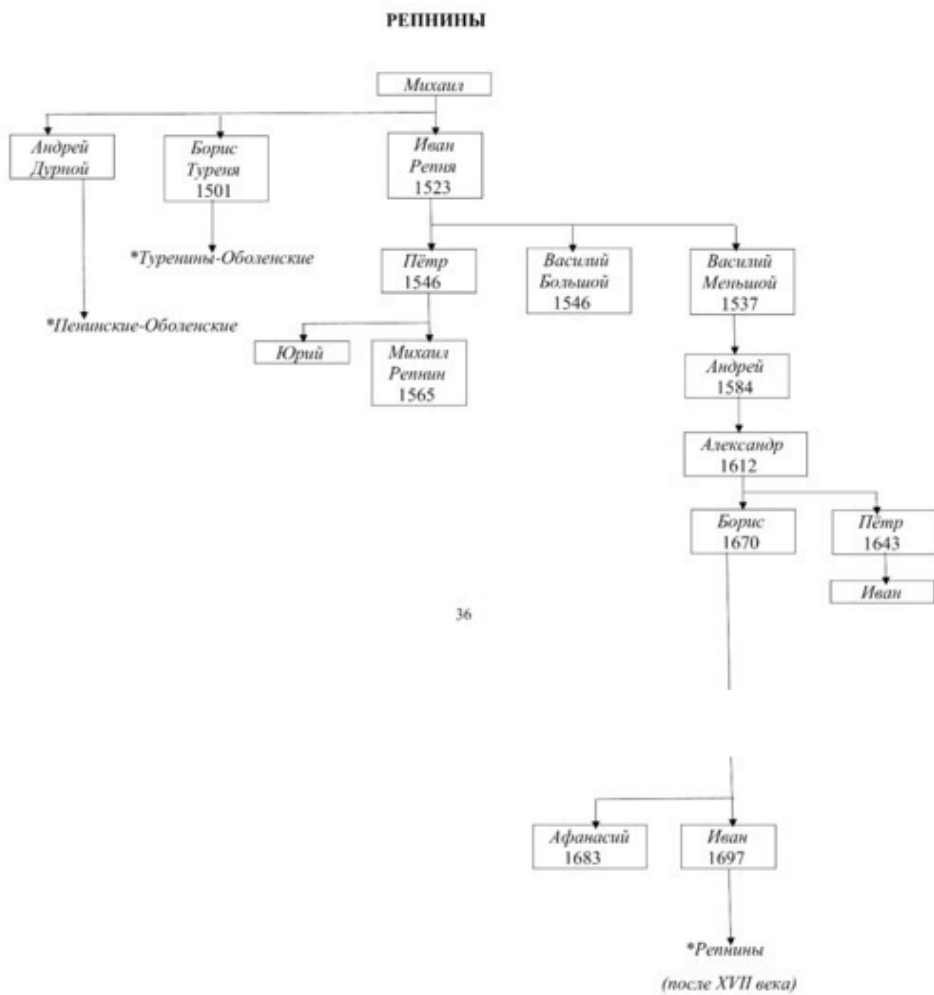

36

37

ДОЛГОРУКИЕ, ЩЕРБАТЫЕ, ТРОСТЕНСКИЕ

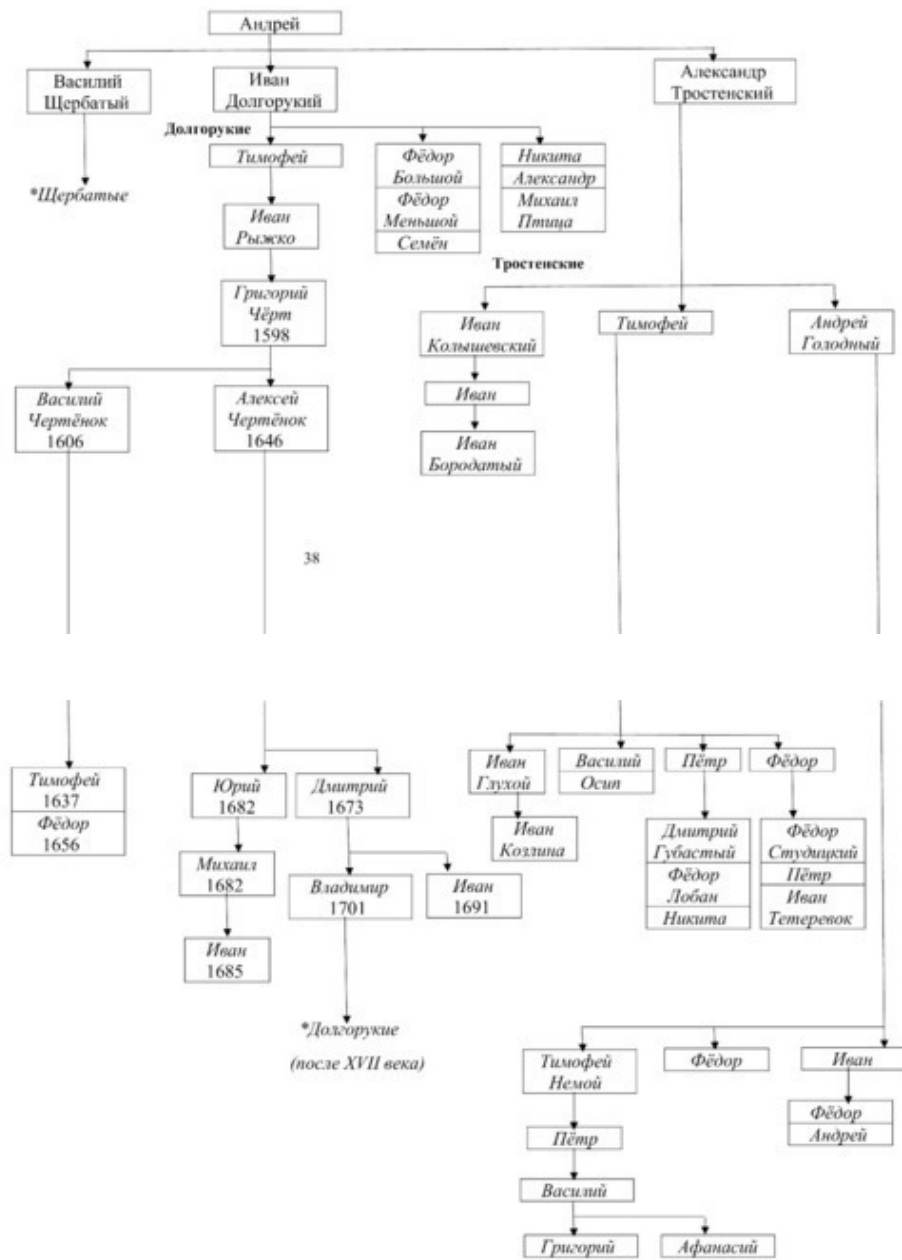

МОНОМАХОВИЧИ (МОНОМАШИЧИ)

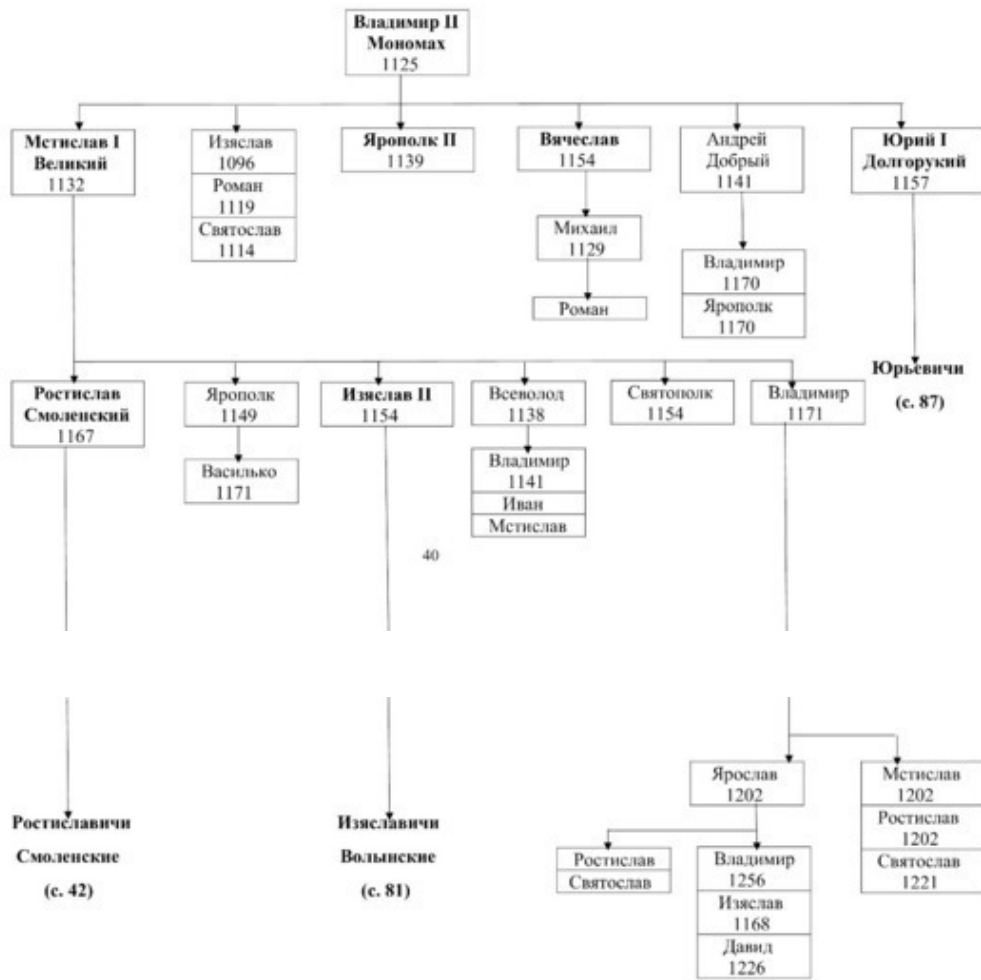

РОСТИСЛАВИЧИ СМОЛЕНСКИЕ

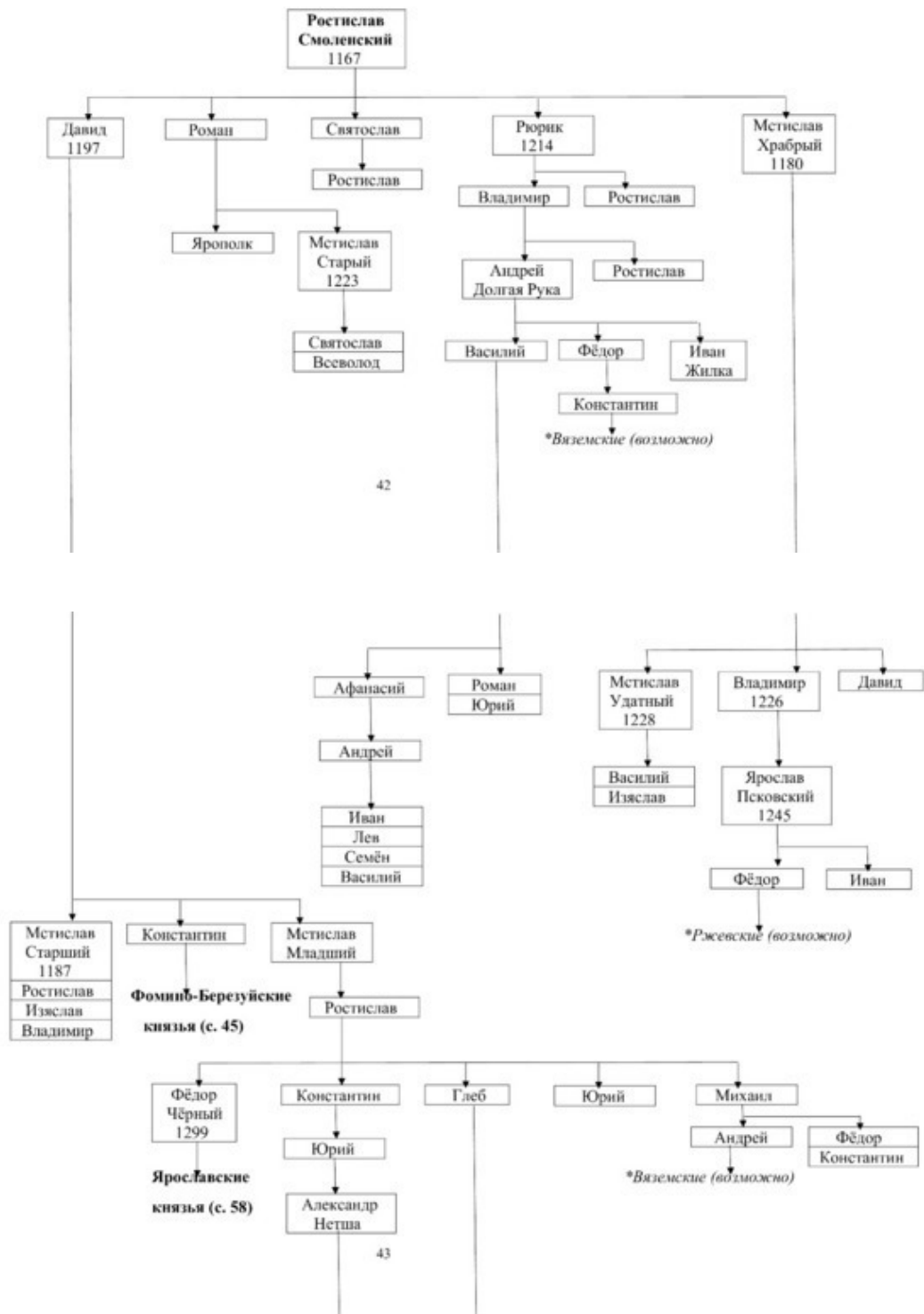

42

43

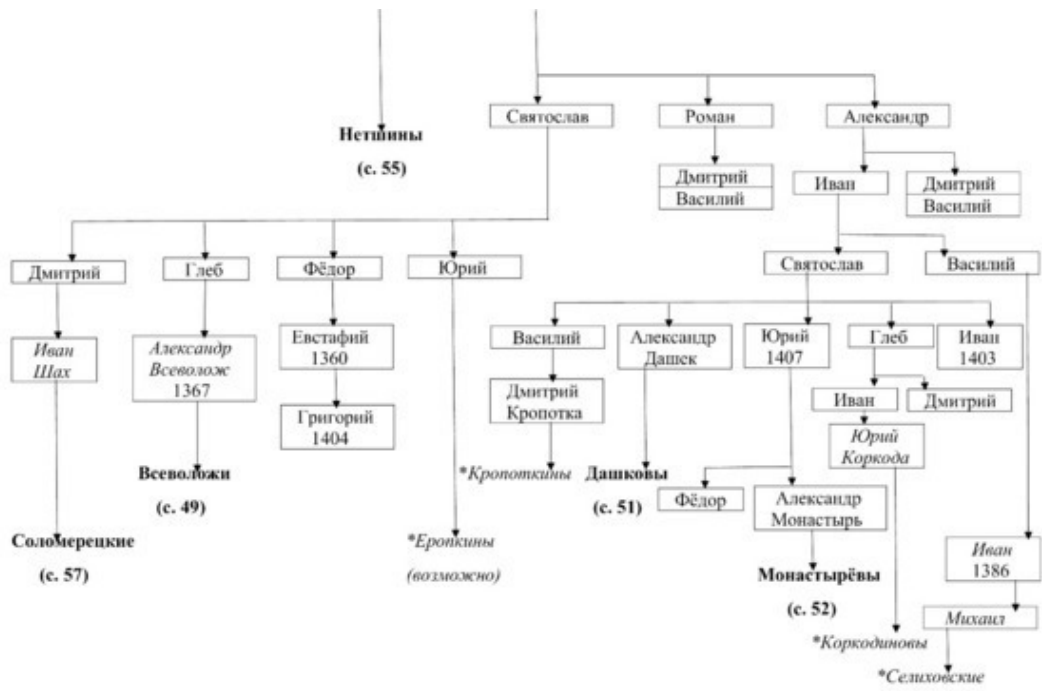

44

ФОМИНО-БЕРЕЗУЙСКИЕ КНЯЗЬЯ

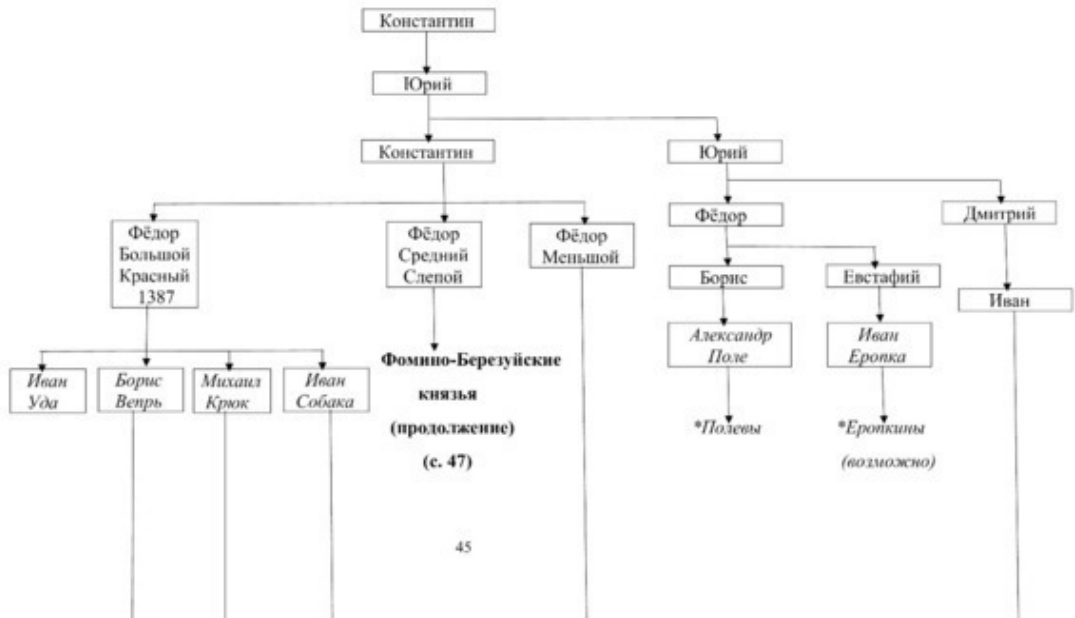

45

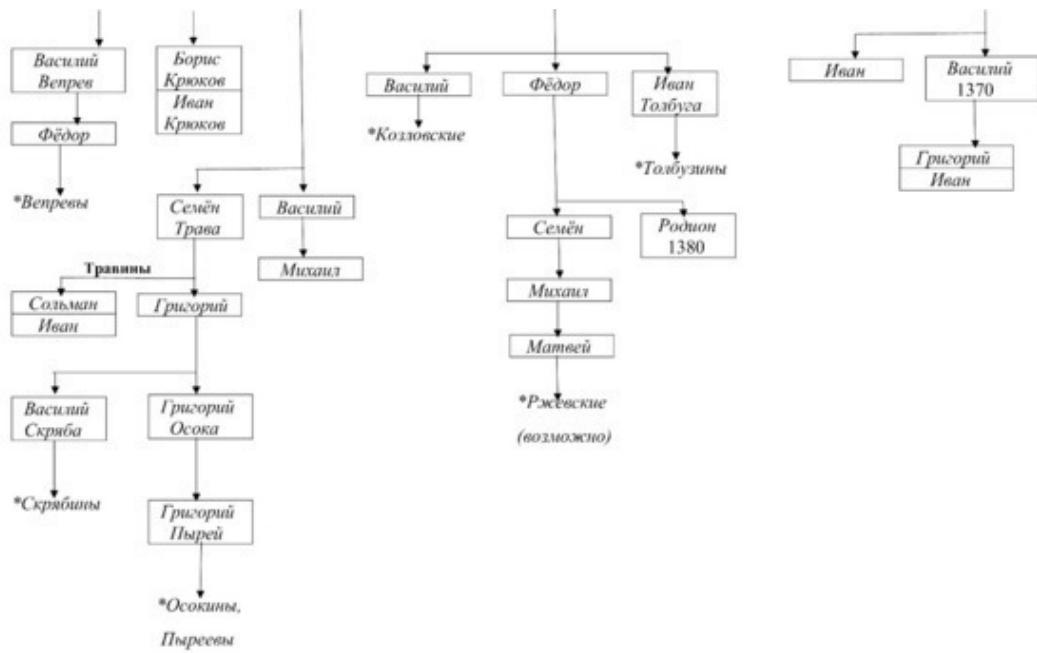

ФОМИНО-БЕРЕЗУЙСКНИЕ КНЯЗЬЯ

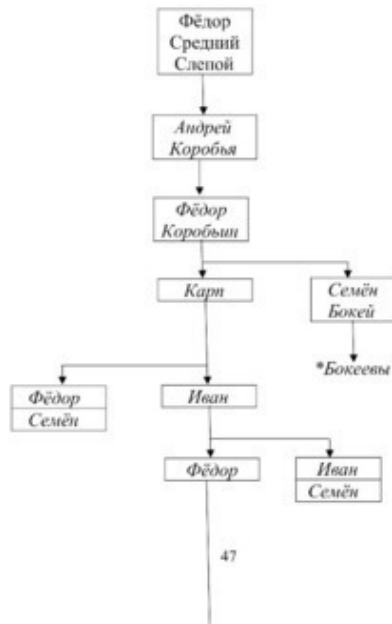

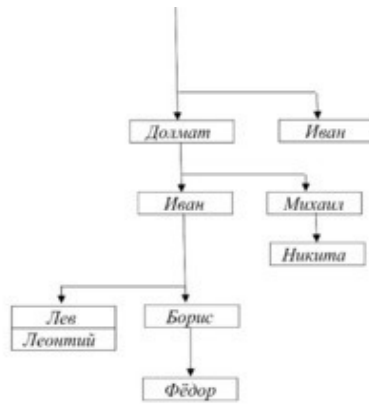

ВСЕВОЛОЖИ

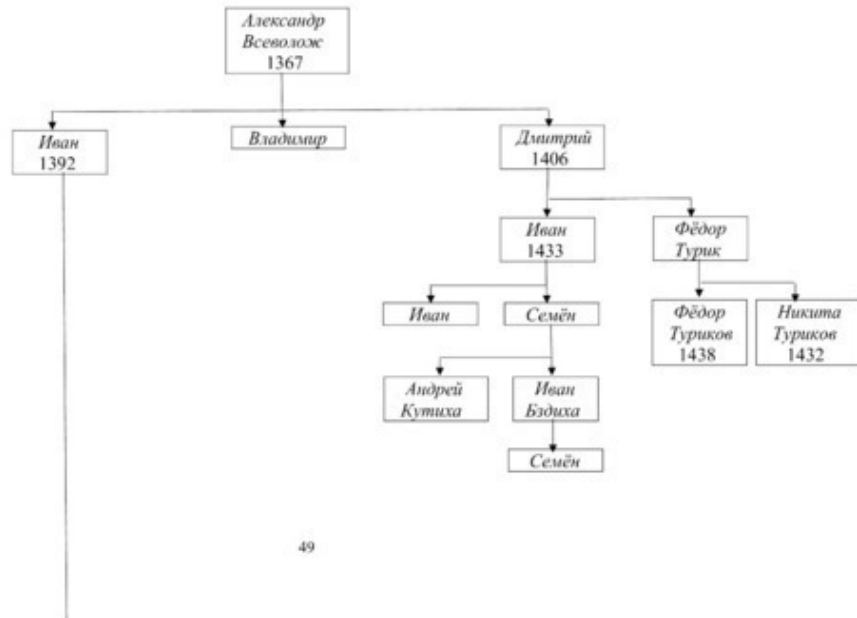

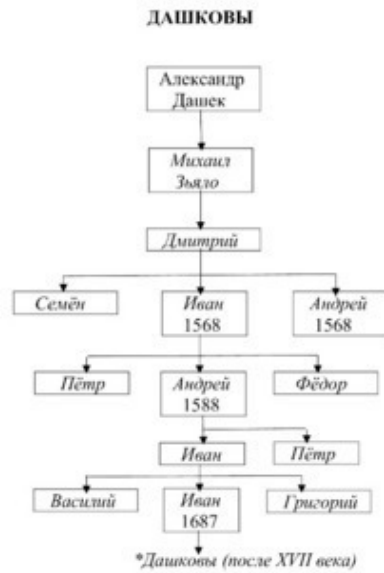
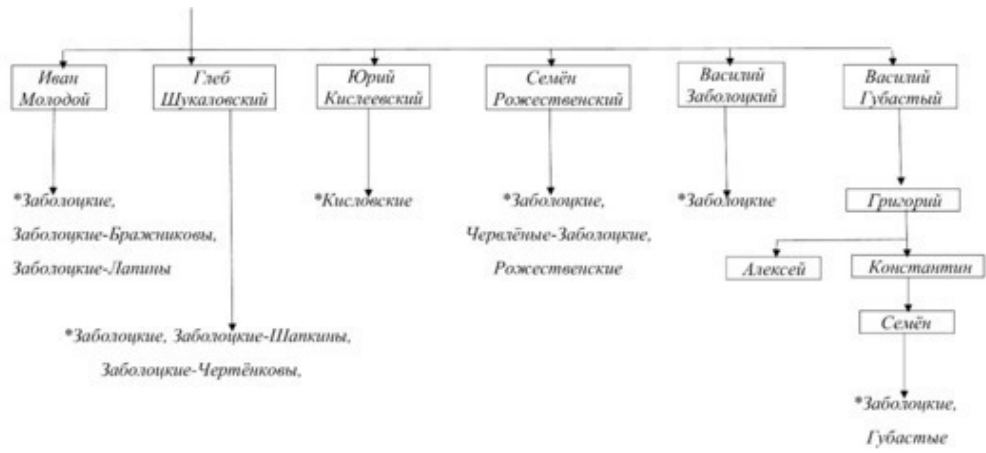

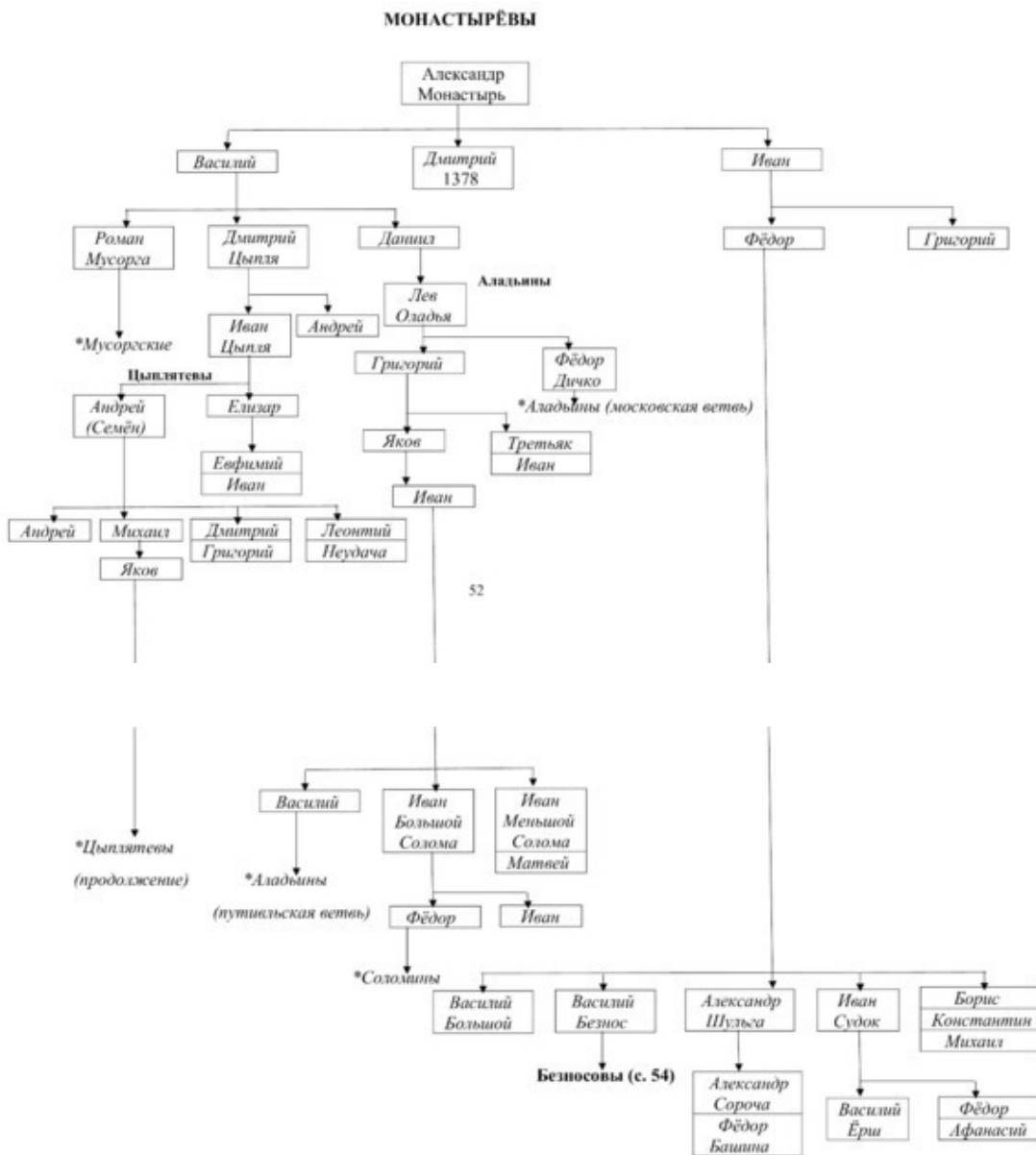

БЕЗНОСОВЫ

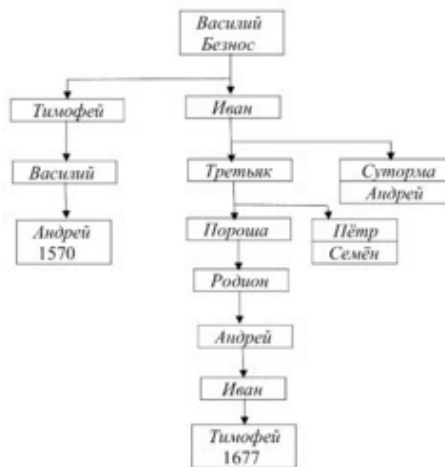

НЕТШИНЫ

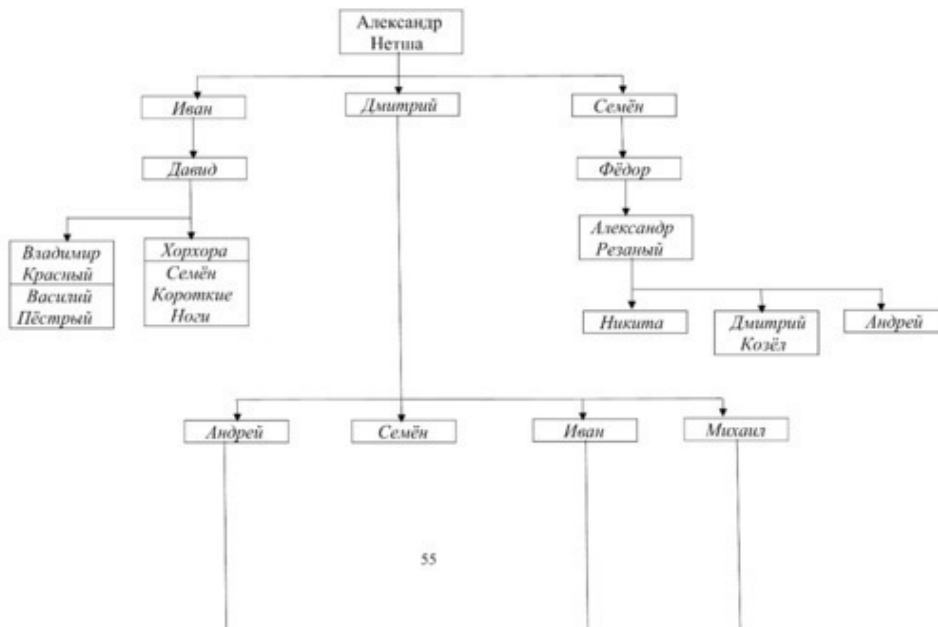

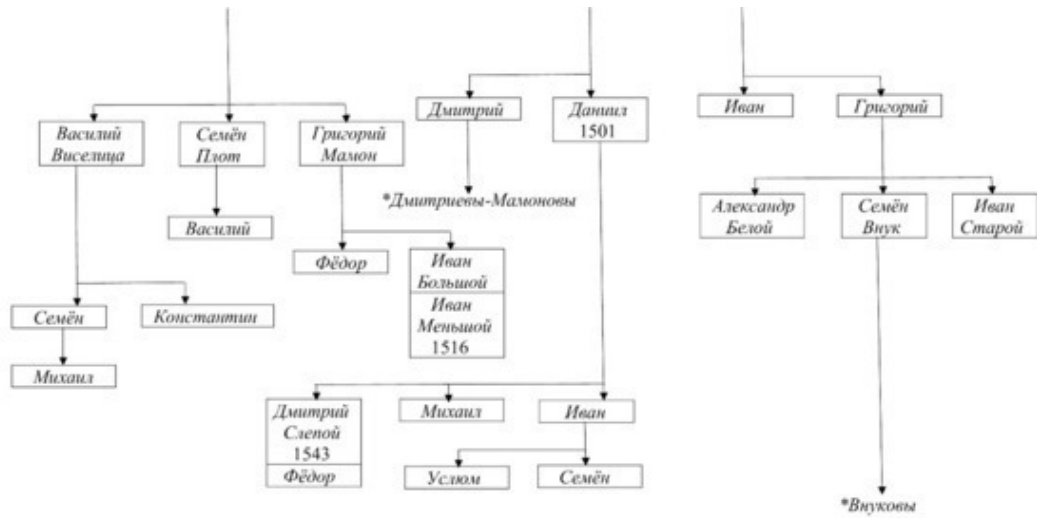

56

СОЛОМЕРЕЦКНЕ

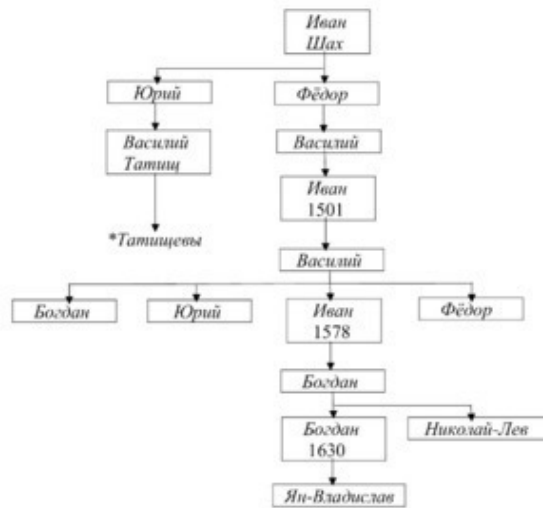

57

ЯРОСЛАВСКИЕ КНЯЗЬЯ

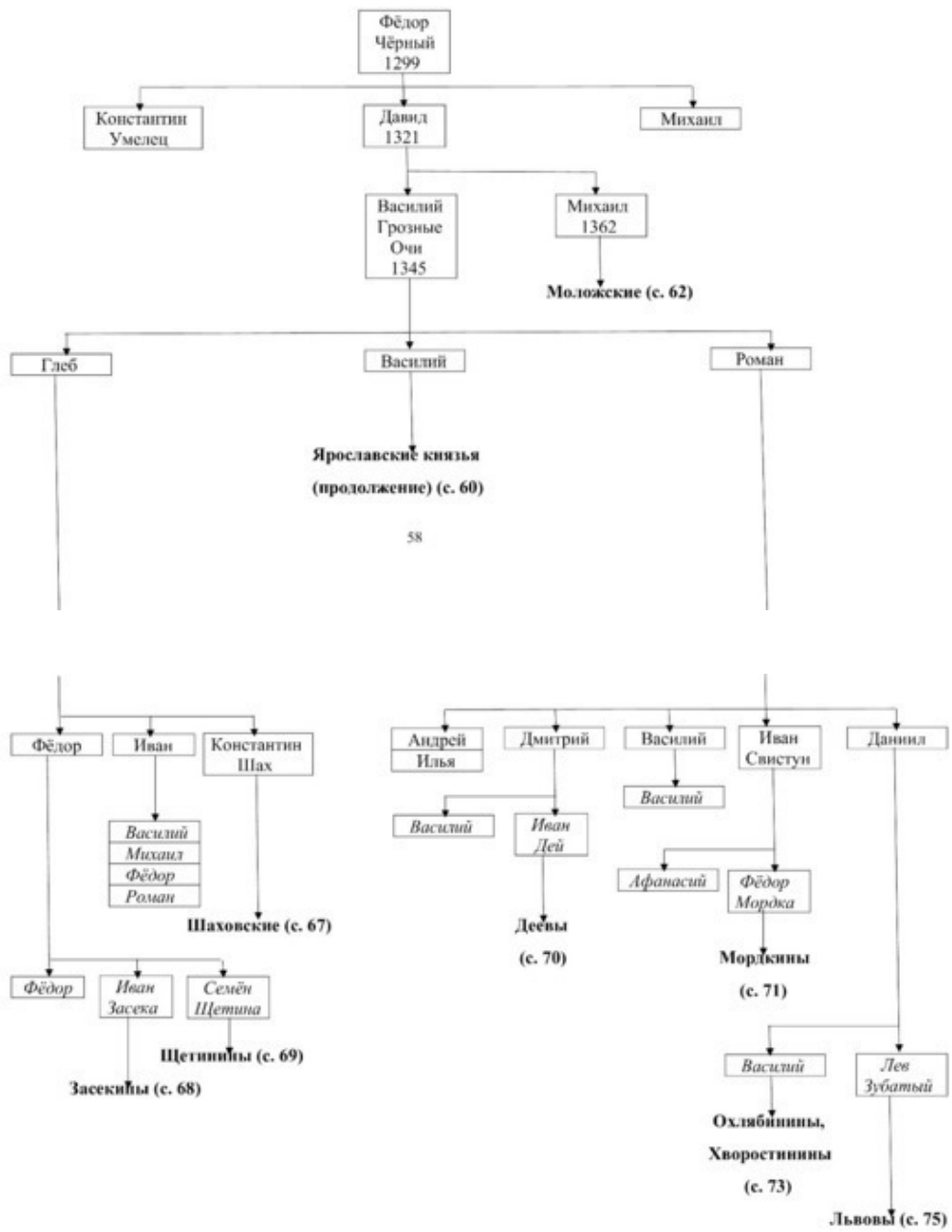

ЯРОСЛАВСКИЕ КНЯЗЬЯ

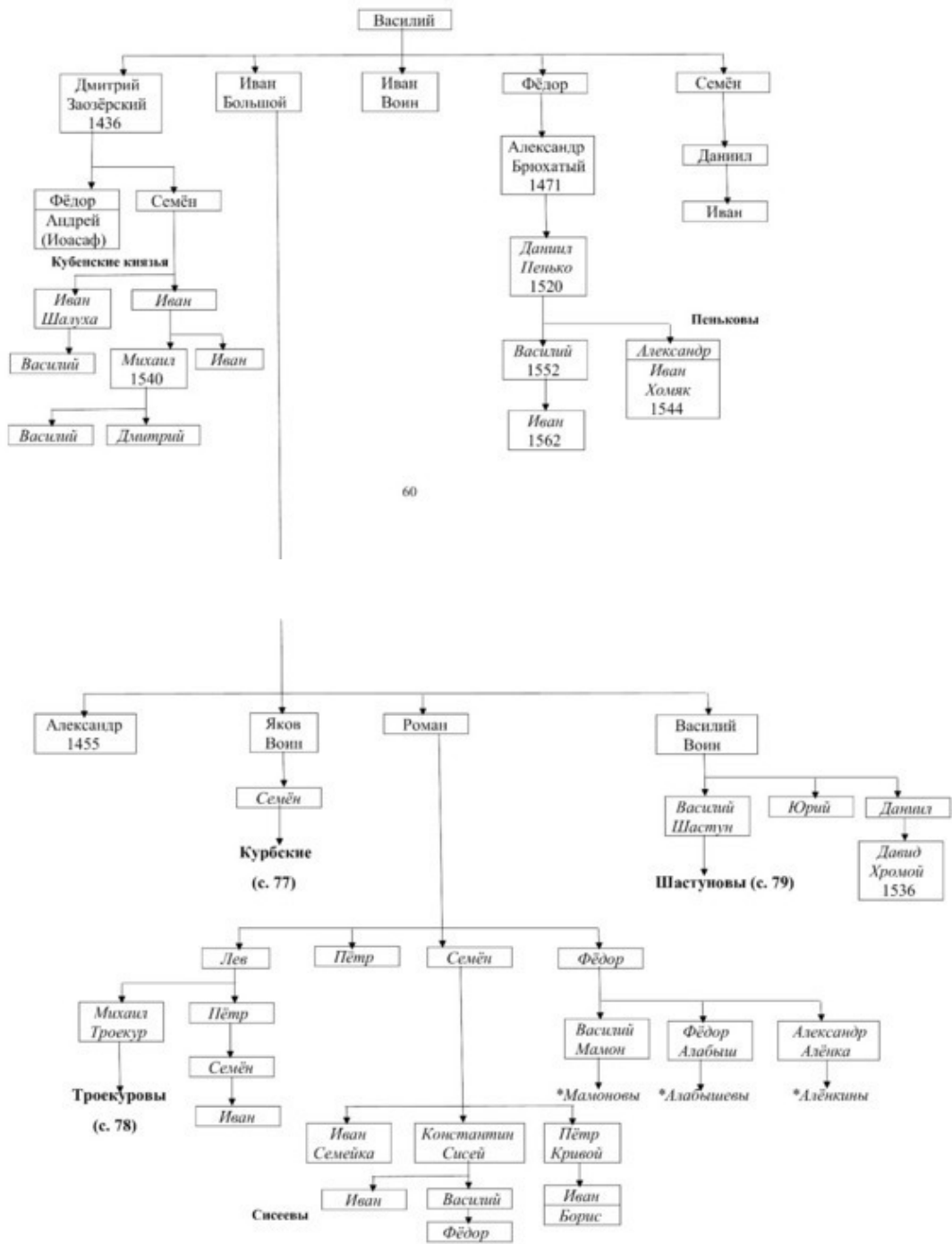

60

61

МОЛОЖСКИЕ

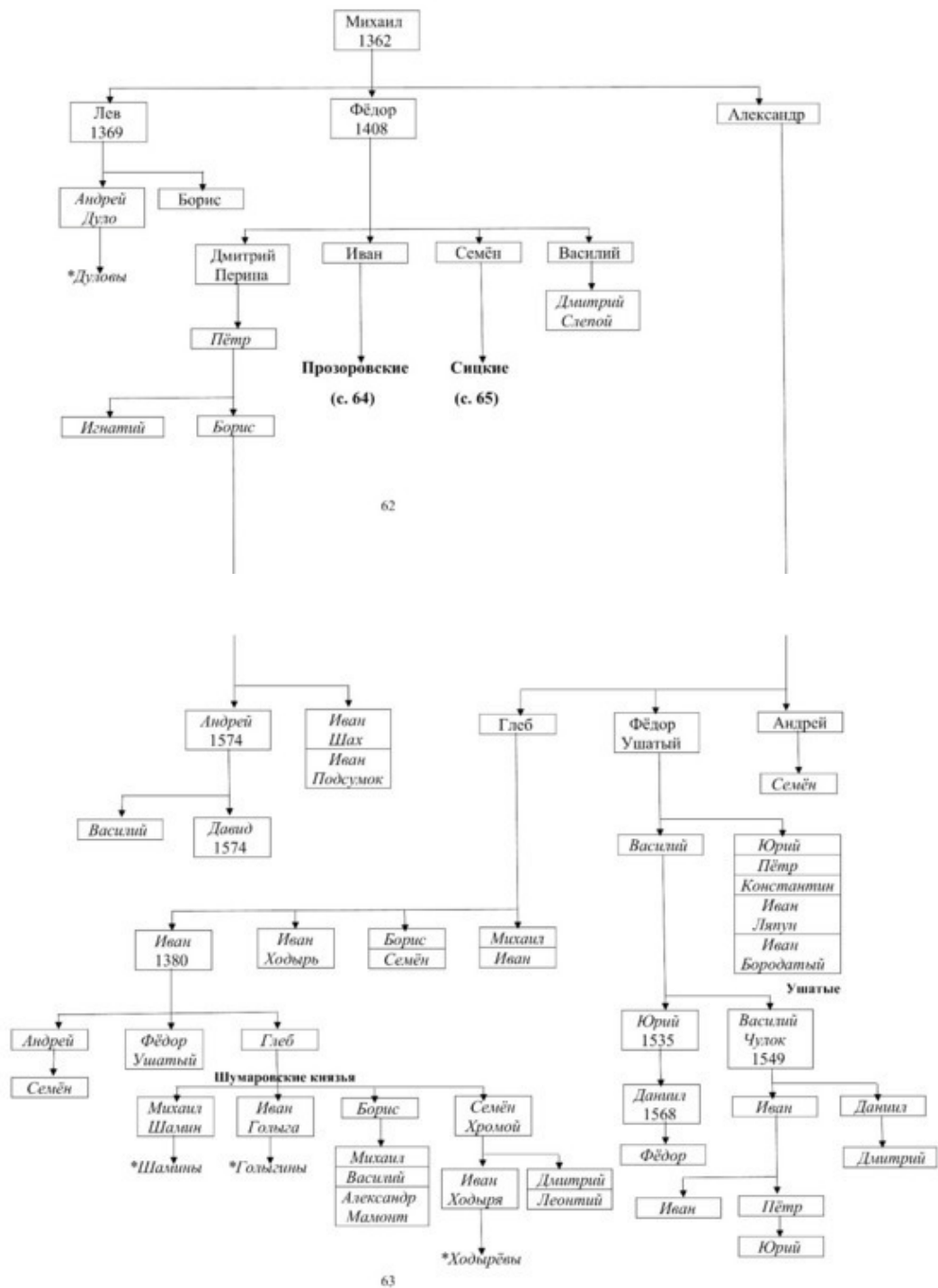

ПРОЗОРОВСКИЕ

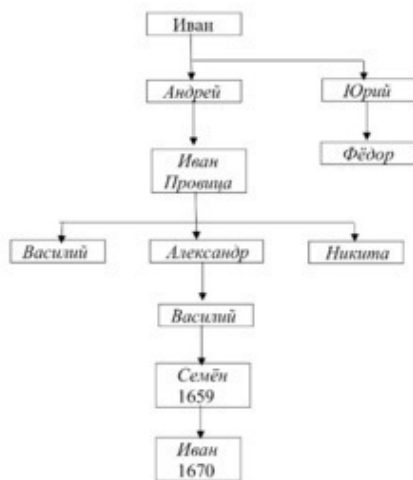

64

СИЦКНЕ

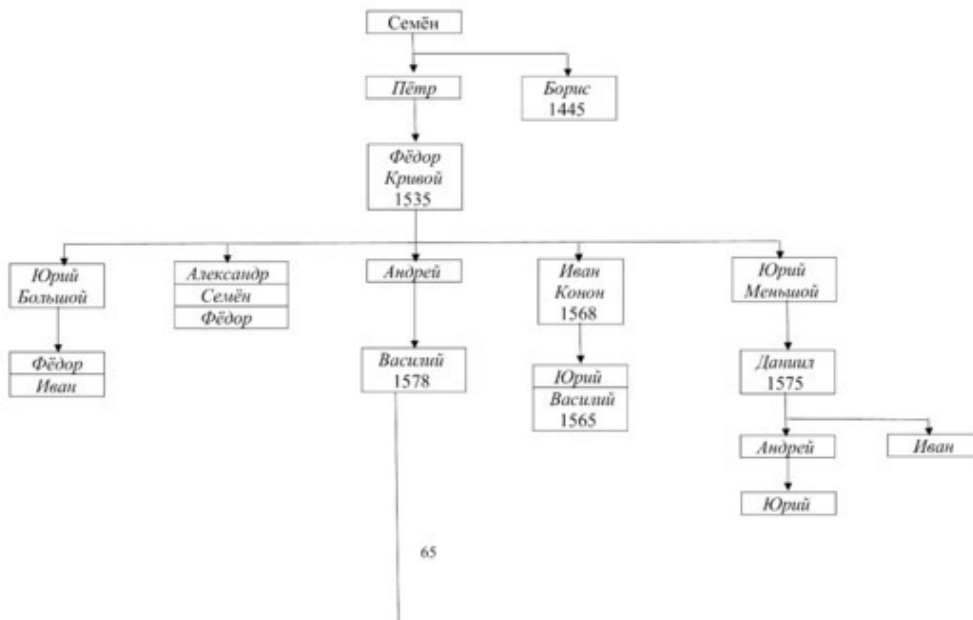

65

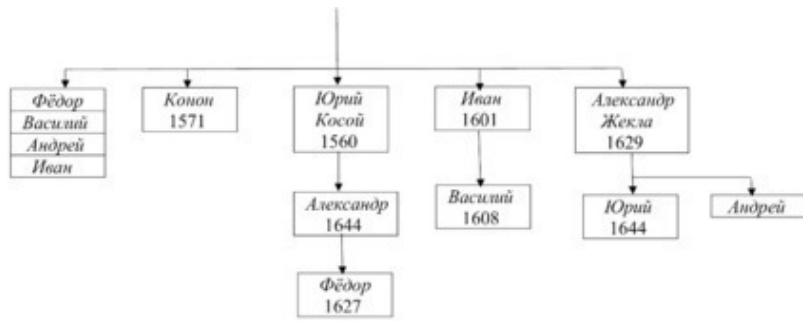

66

ШАХОВСКНИЕ

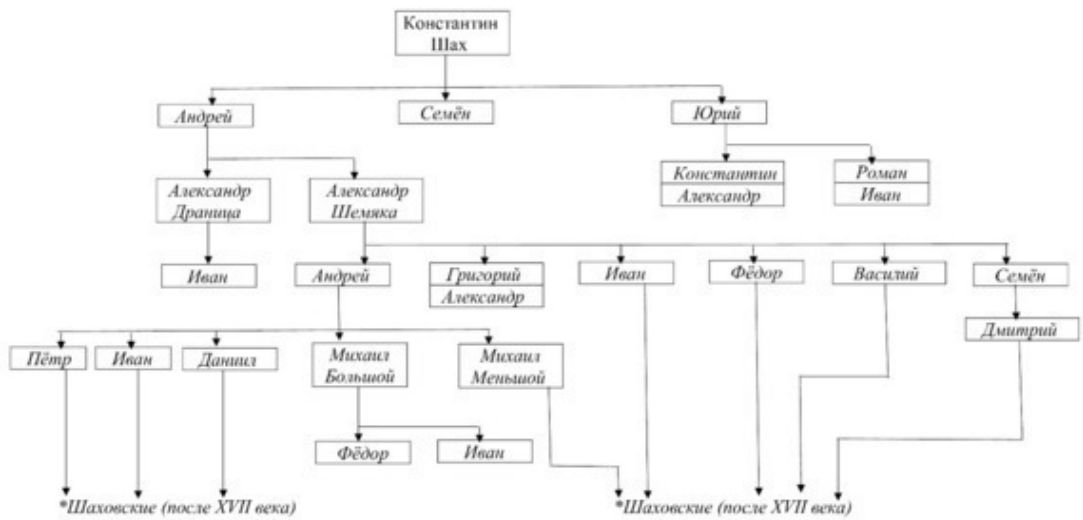

67

ЗАСЕКИНЫ

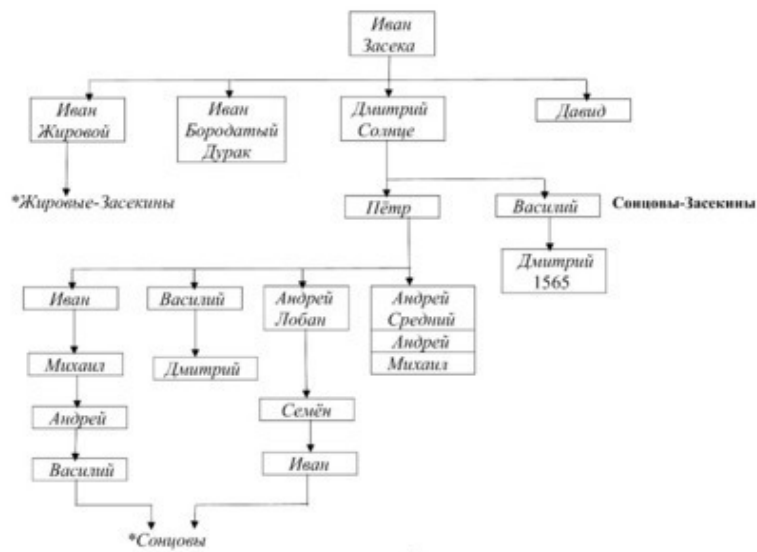

68

ЩЕТИНИНЫ

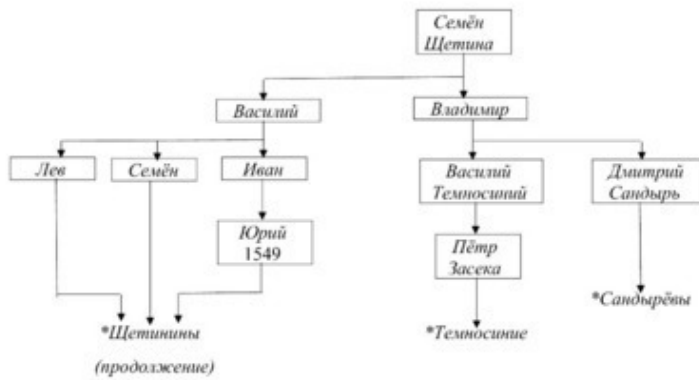

69

ДЕЕВЫ

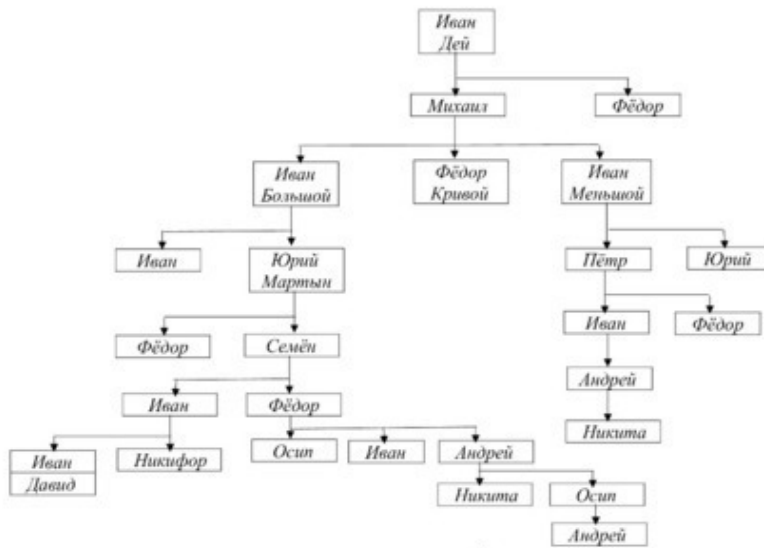

70

МОРДКИНЫ

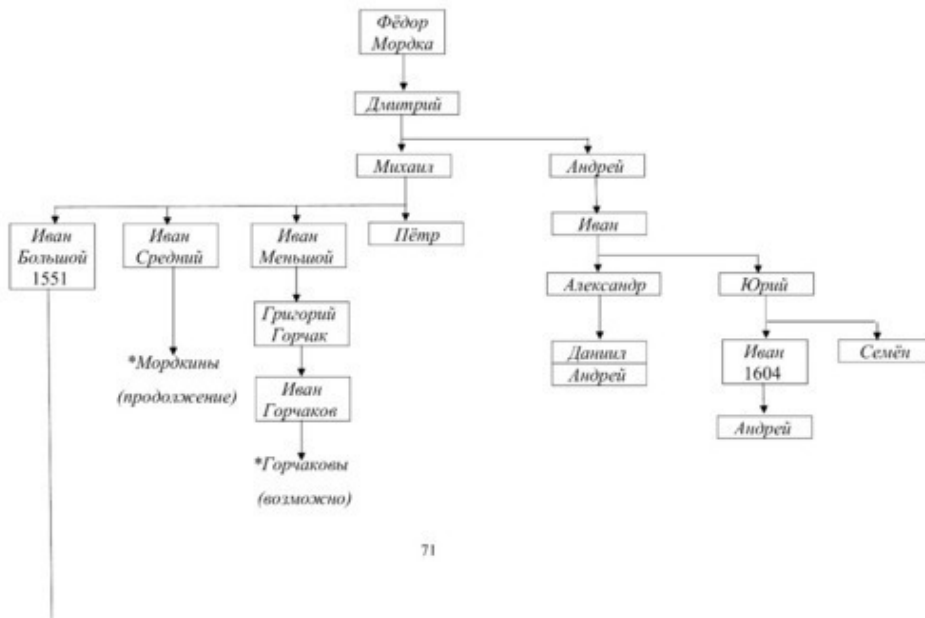

71

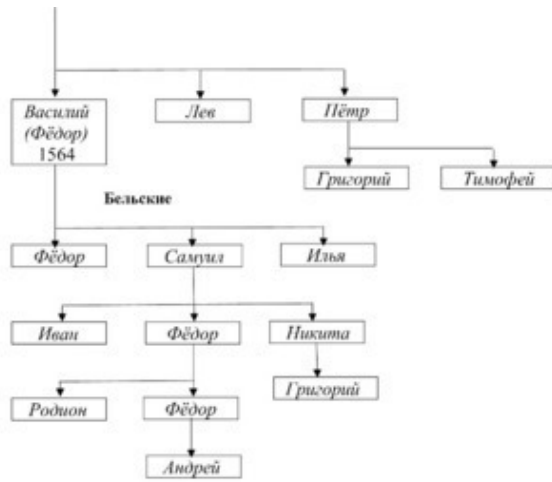

72

ОХЛЯБИНИНЫ, ХВОРОСТИНИНЫ

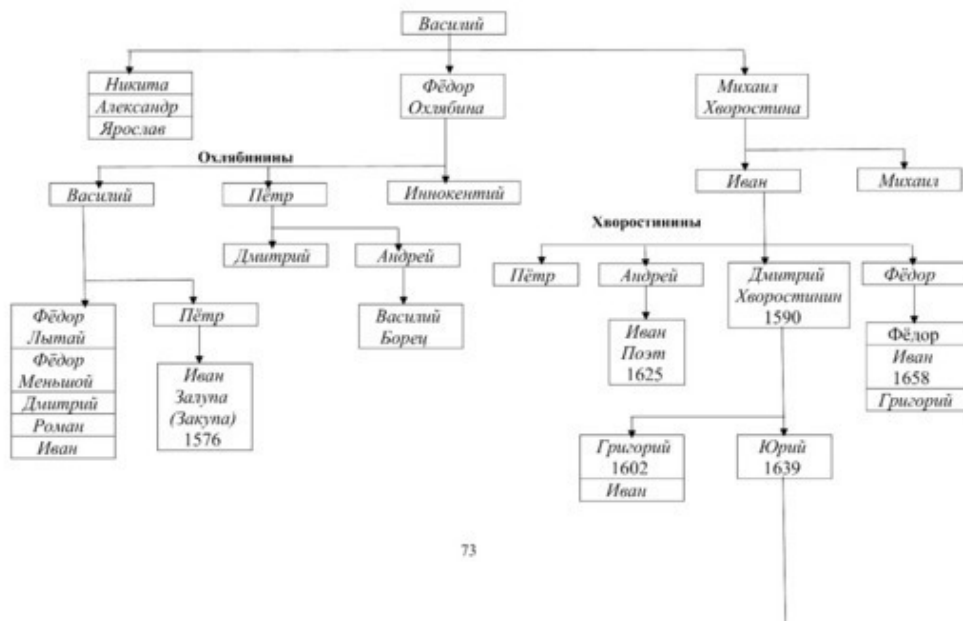

73

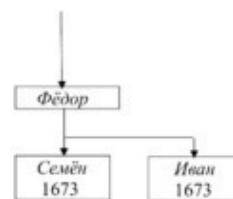

74

ЛВОВЫ

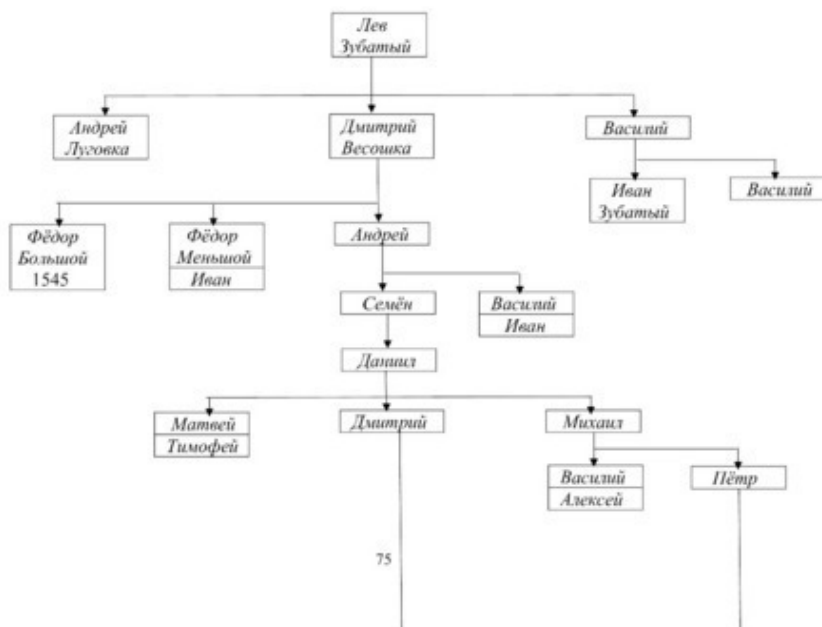

75

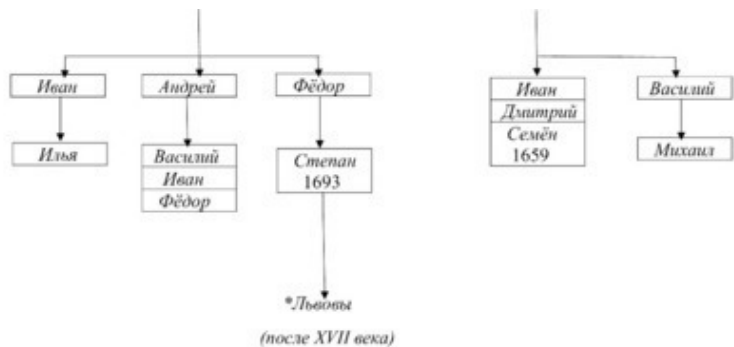

КУРЬСКИЕ

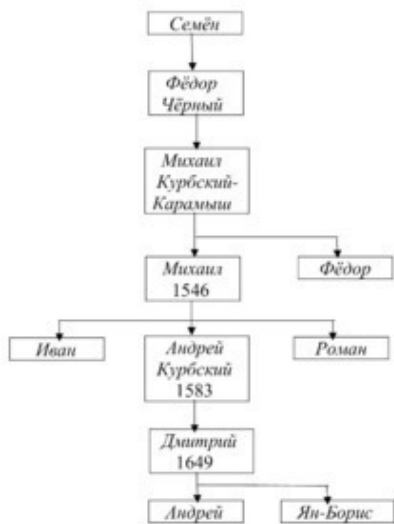

ТРОЕКУРОВЫ

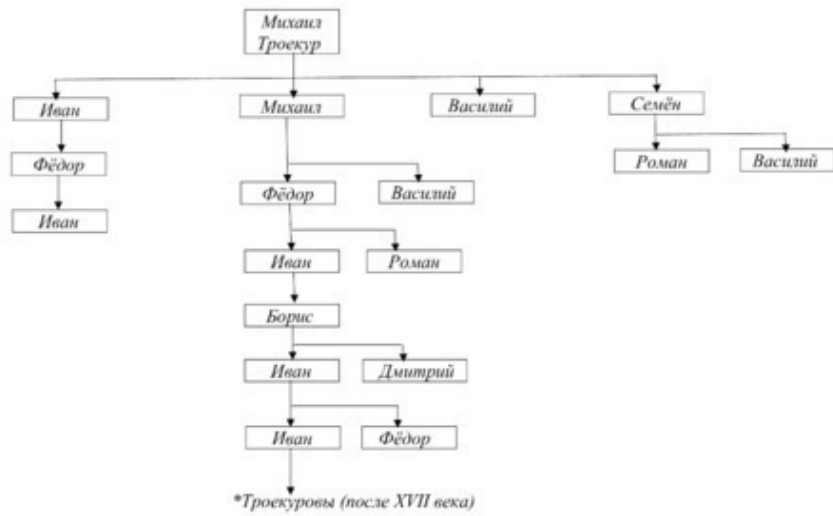

78

ШАСТУНОВЫ

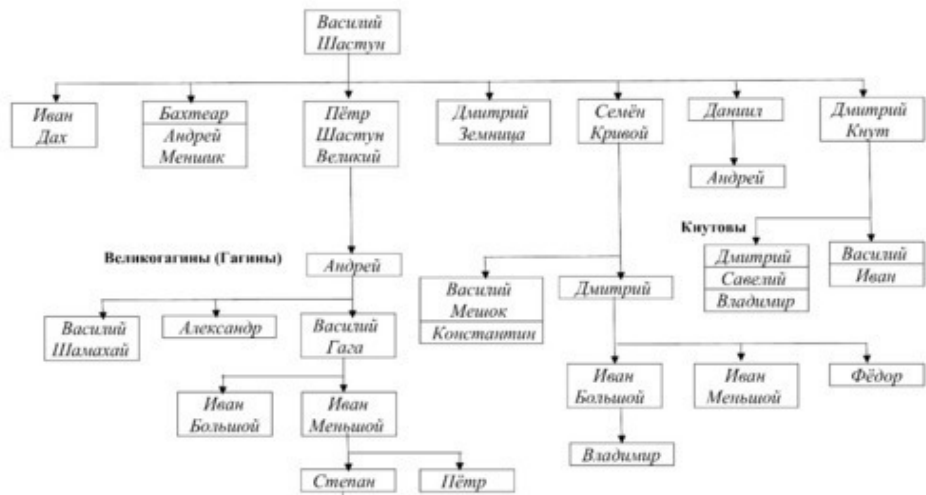

79

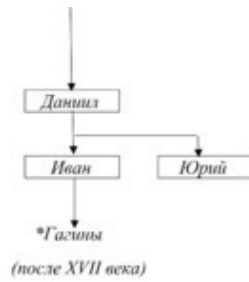

ИЗЯСЛАВИЧИ ВОЛЫНСКИЕ

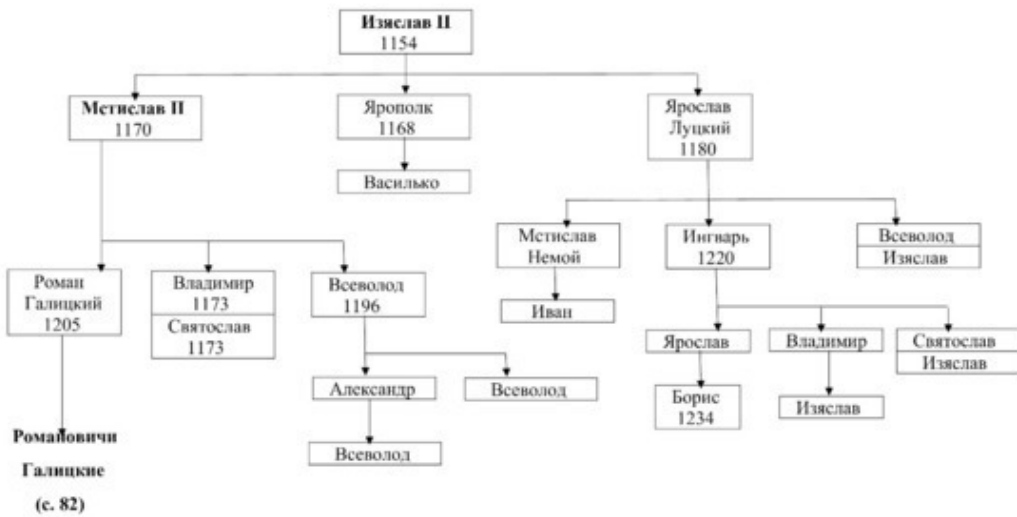

РОМАНОВИЧИ ГАЛИЦКИЕ

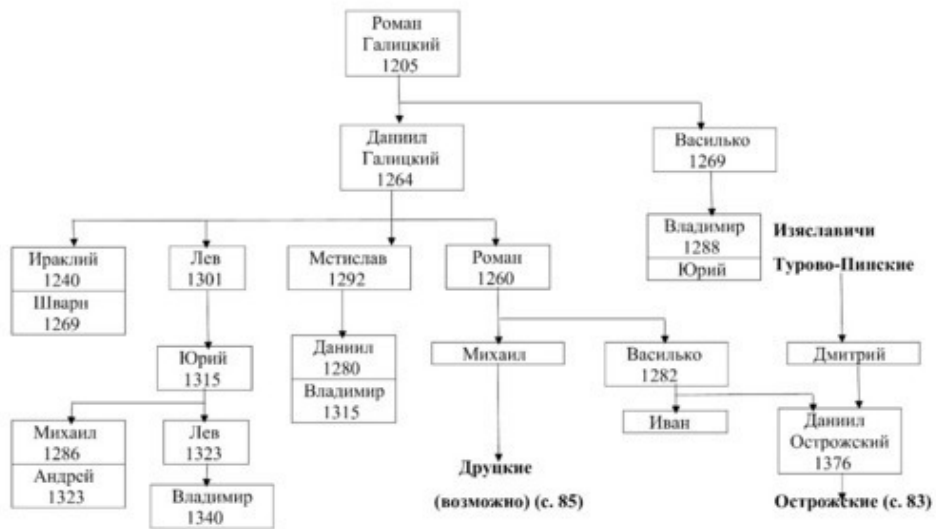

82

ОСТРОЖСКИЕ

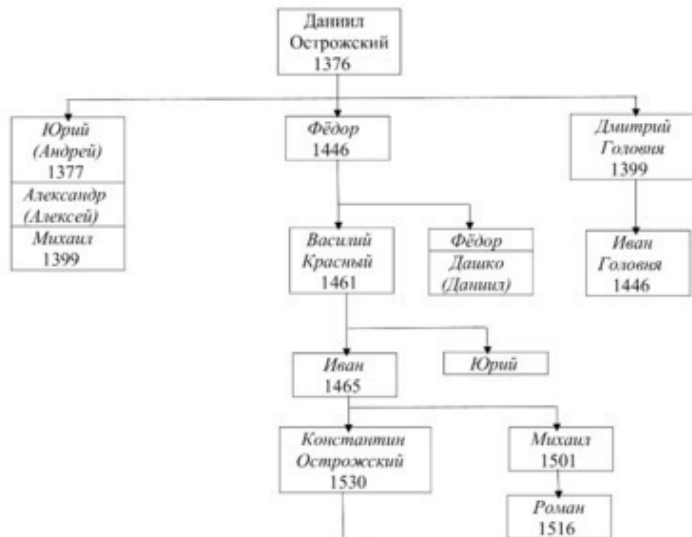

83



84

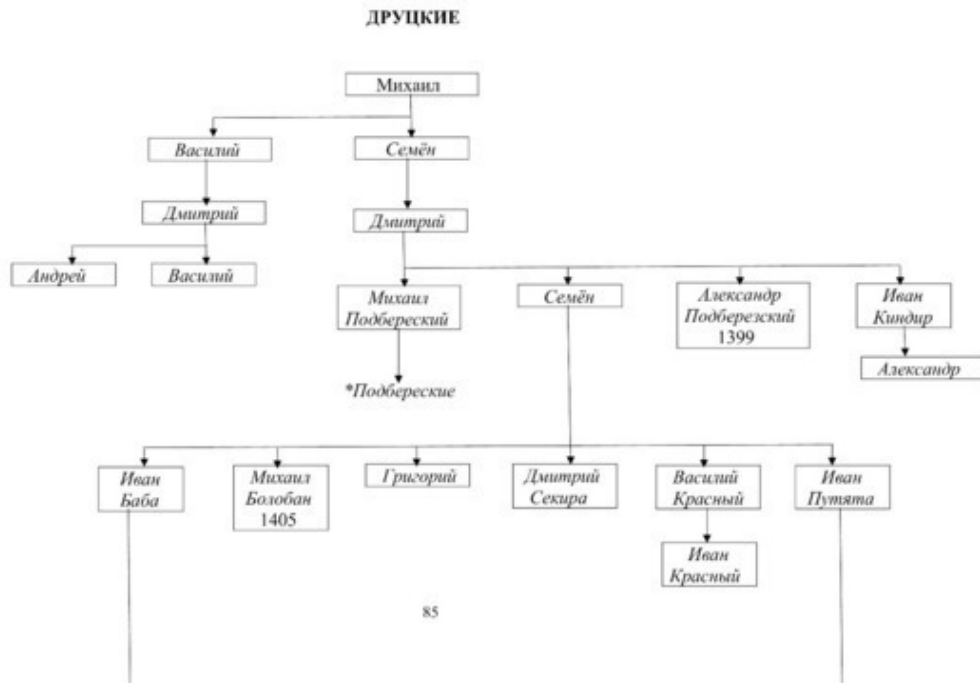

85

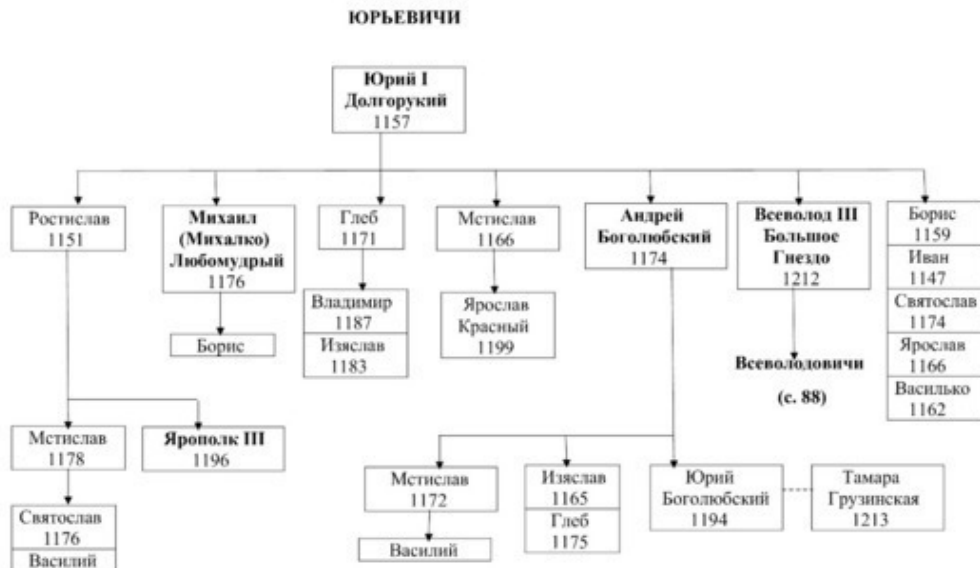
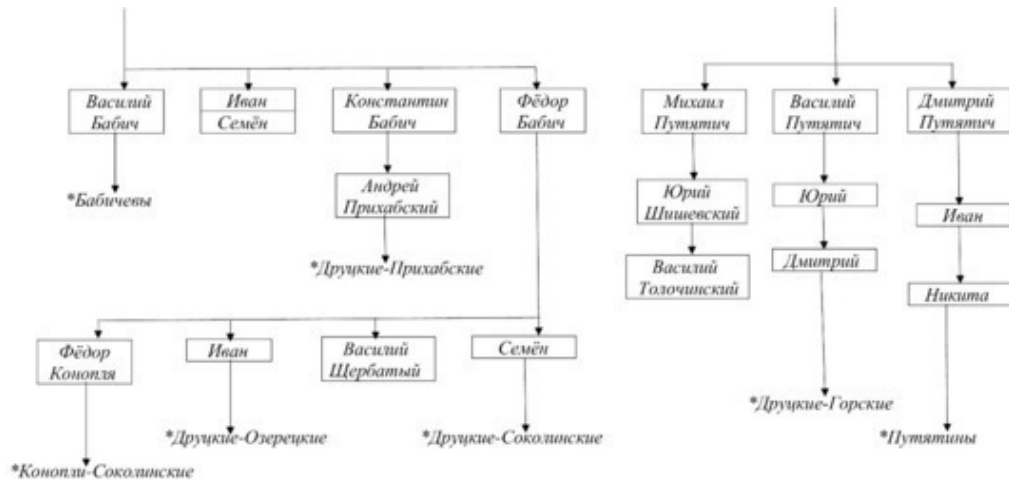

ВСЕВОЛОДОВИЧИ

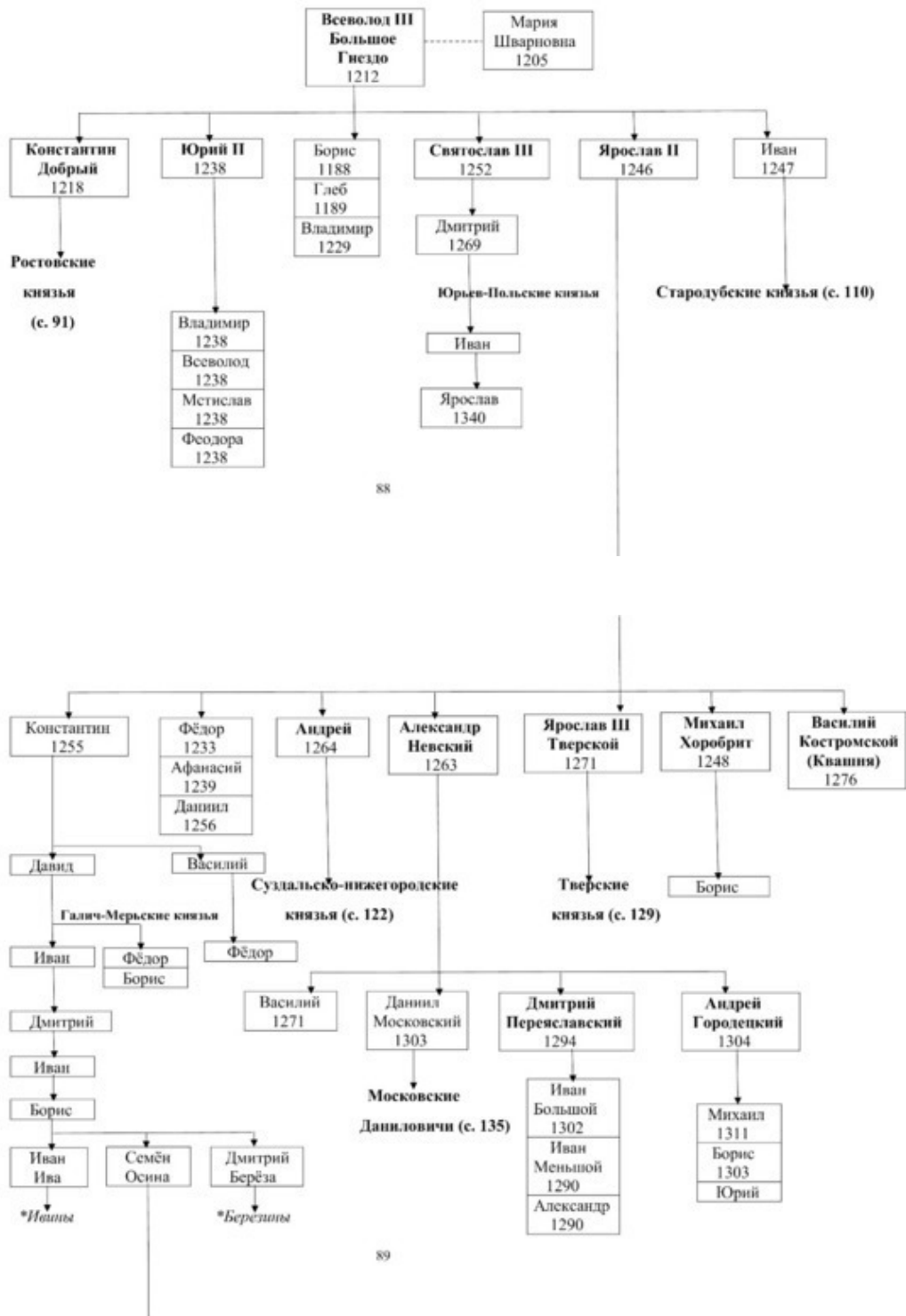



РОСТОВСКИЕ КНЯЗЯ

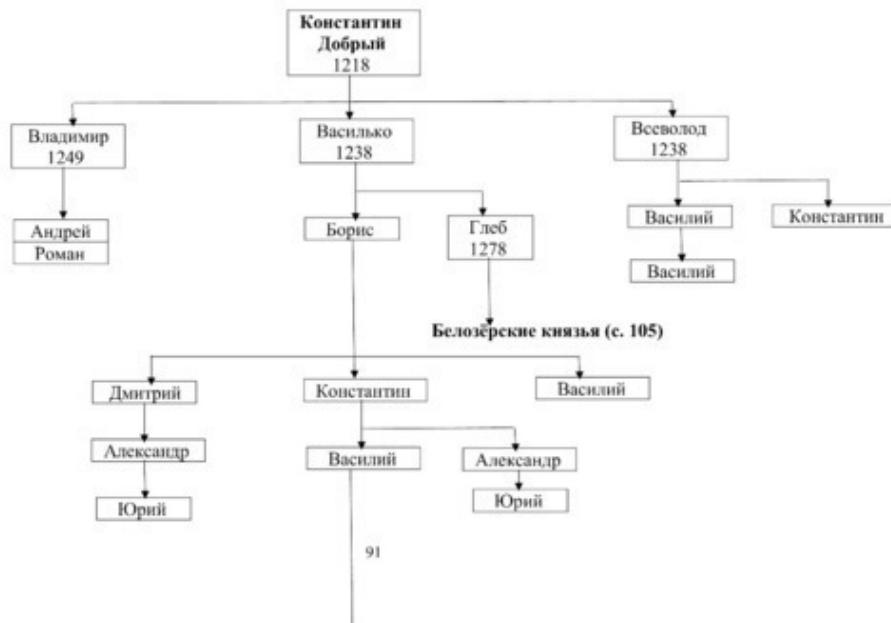

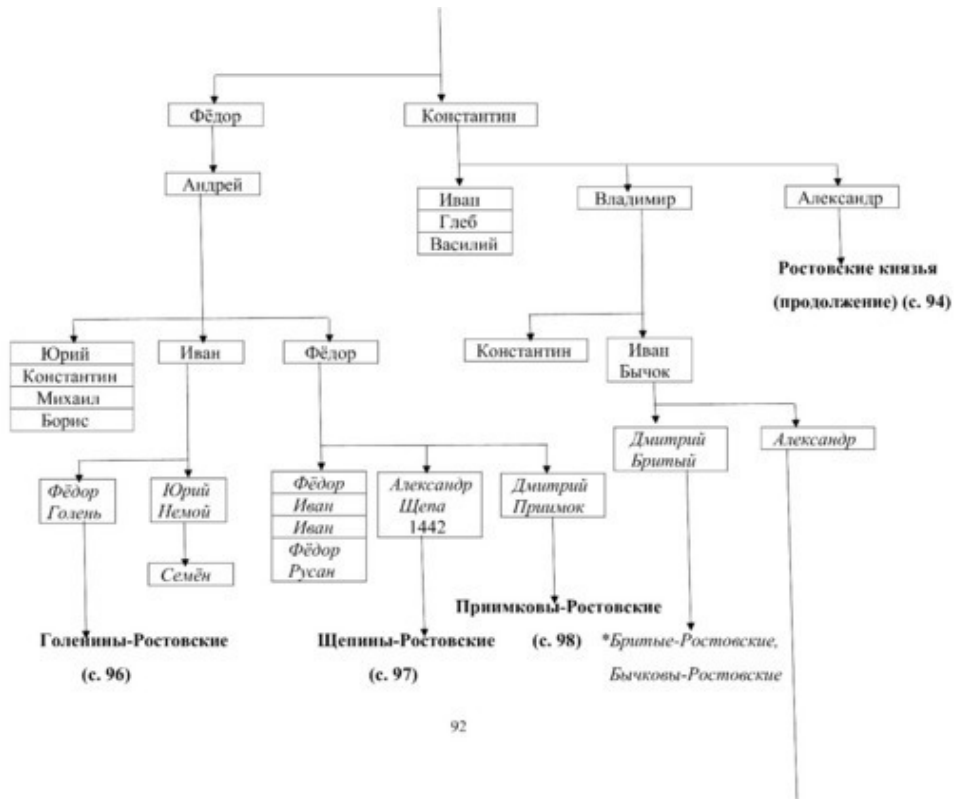

92

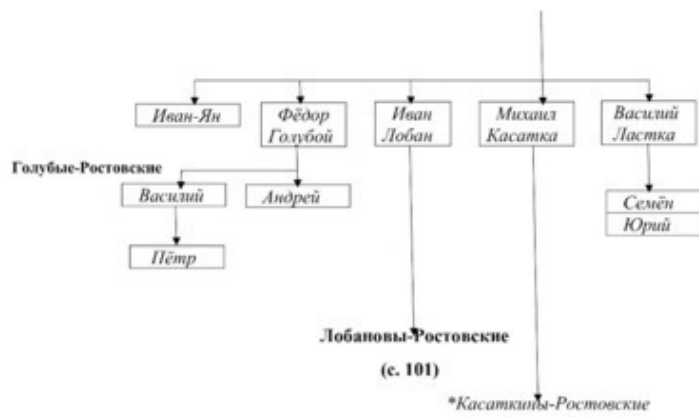

93

РОСТОВСКИЕ КНЯЗЬЯ

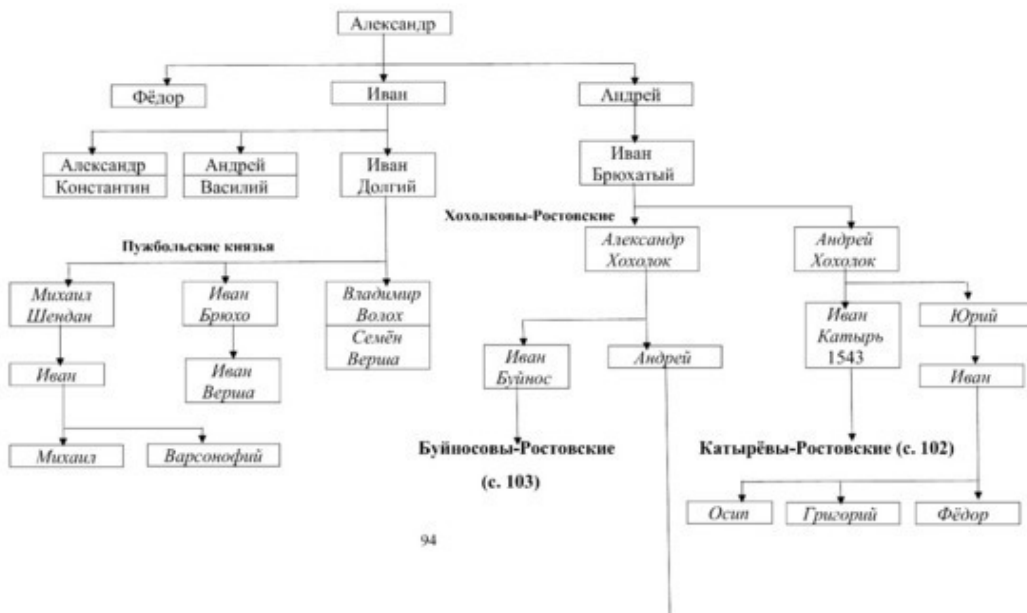

94

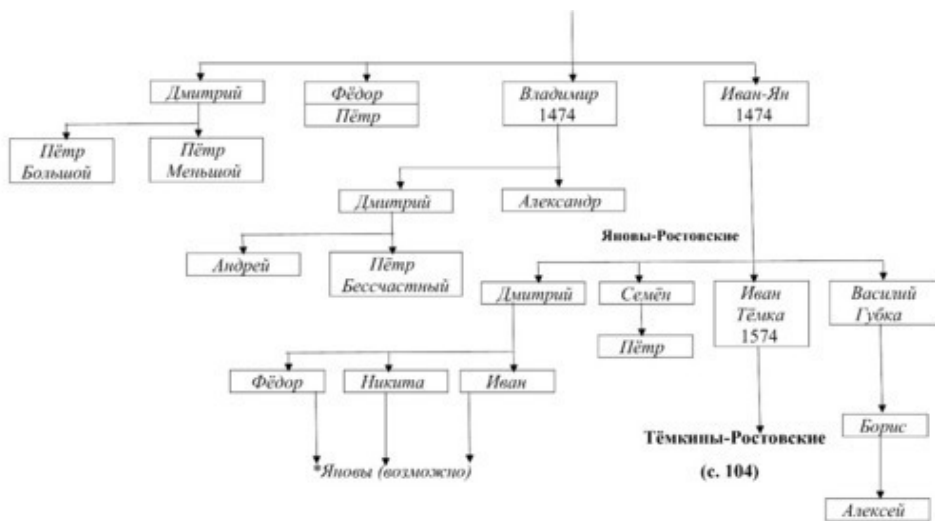

95

ГОЛЕНИНЫ-РОСТОВСКИЕ

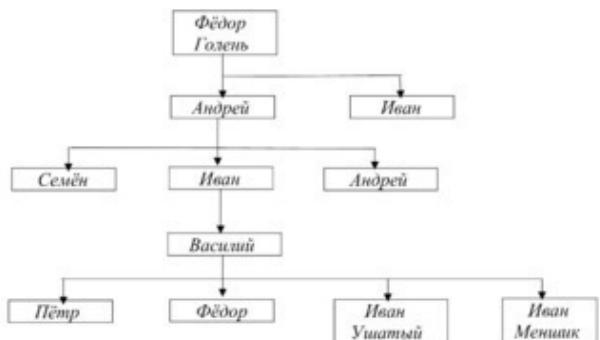

ЩЕПИНЫ-РОСТОВСКИЕ

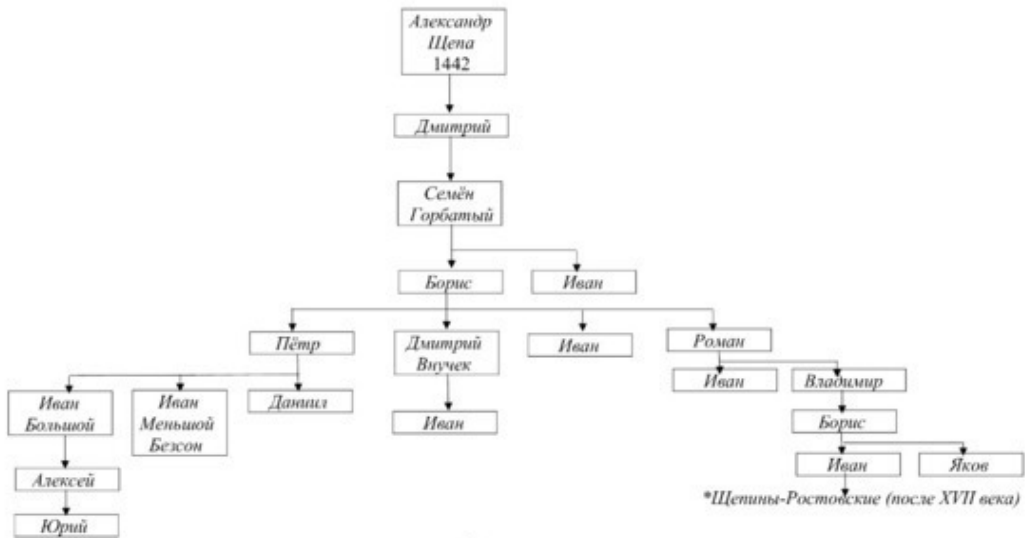

ПРИМКОВЫ-РОСТОВСКИЕ

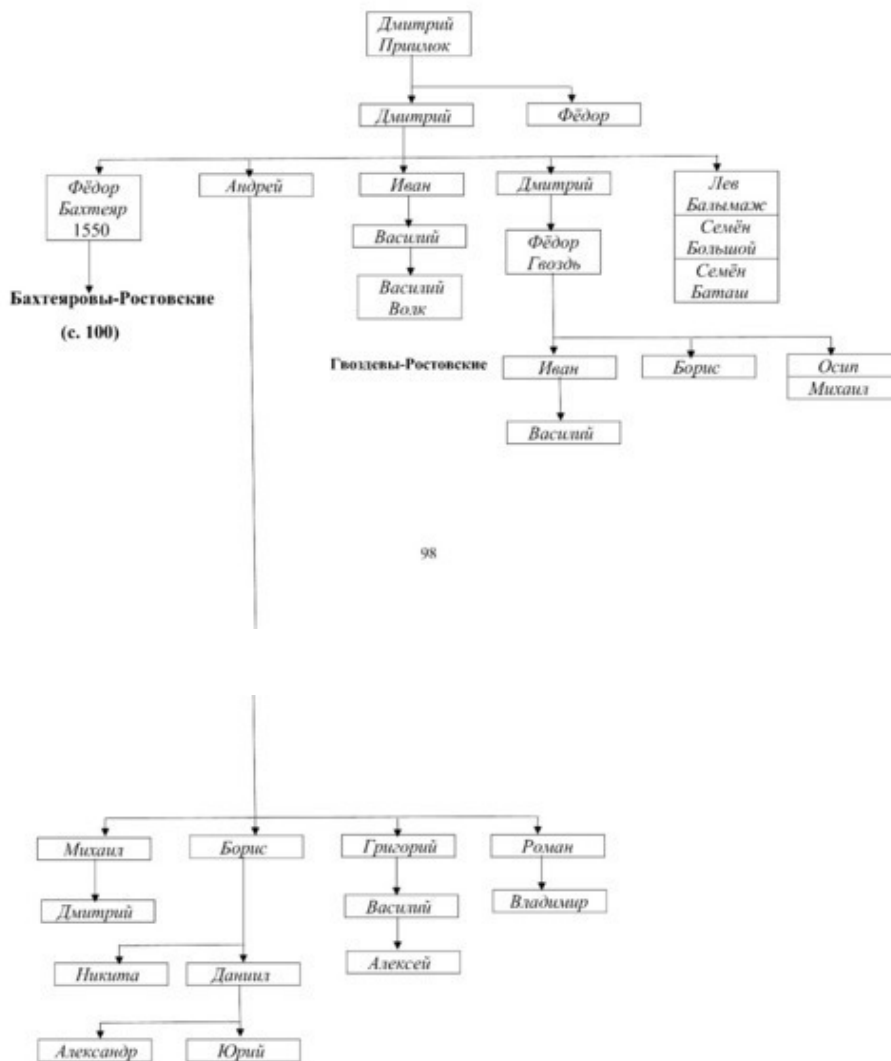

98

99

БАХТЕЯРОВЫ-РОСТОВСКИЕ

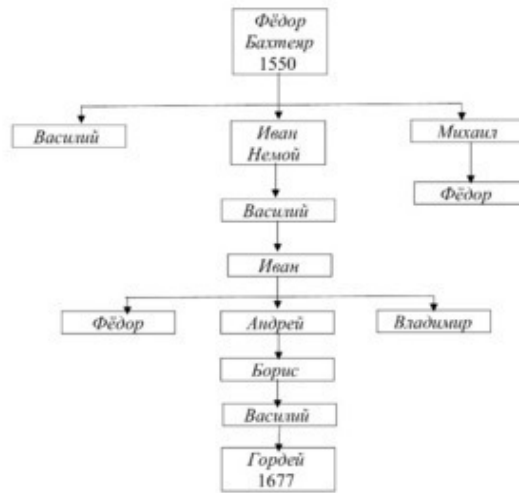

100

ЛОБАНОВЫ-РОСТОВСКИЕ

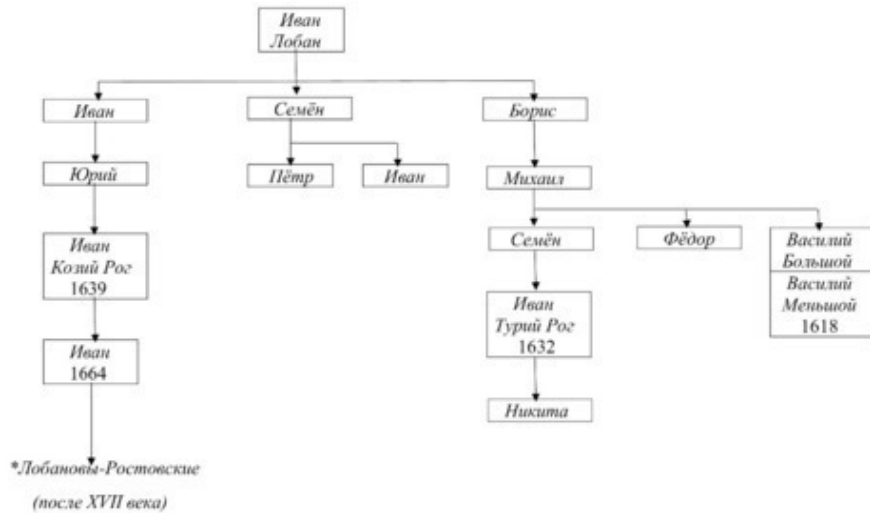

101

КАТЫРЁВЫ-РОСТОВСКИЕ

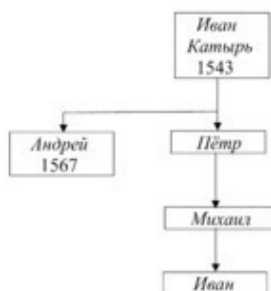

102

БУЙНОВЫ-РОСТОВСКИЕ

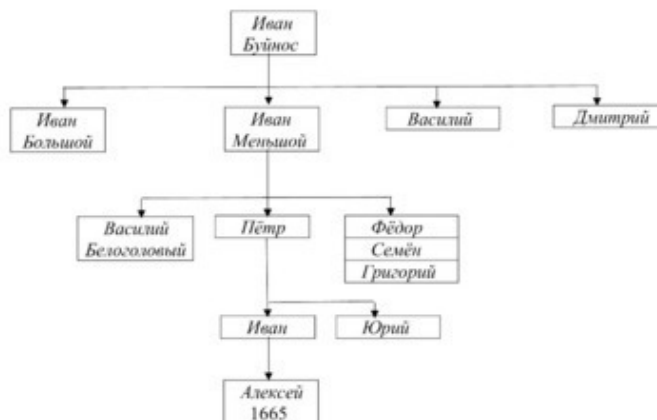

103

ТЁМКИНЫ-РОСТОВСКИЕ

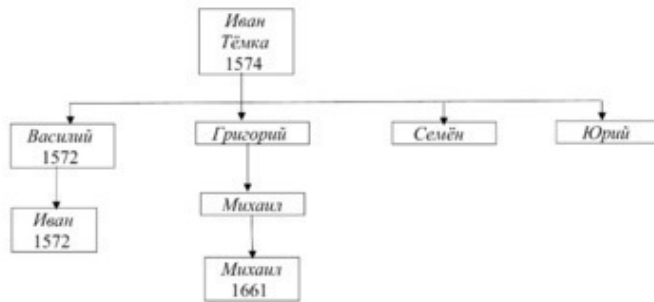

104

БЕЛОЗЁРСКИЕ КНЯЗЬЯ

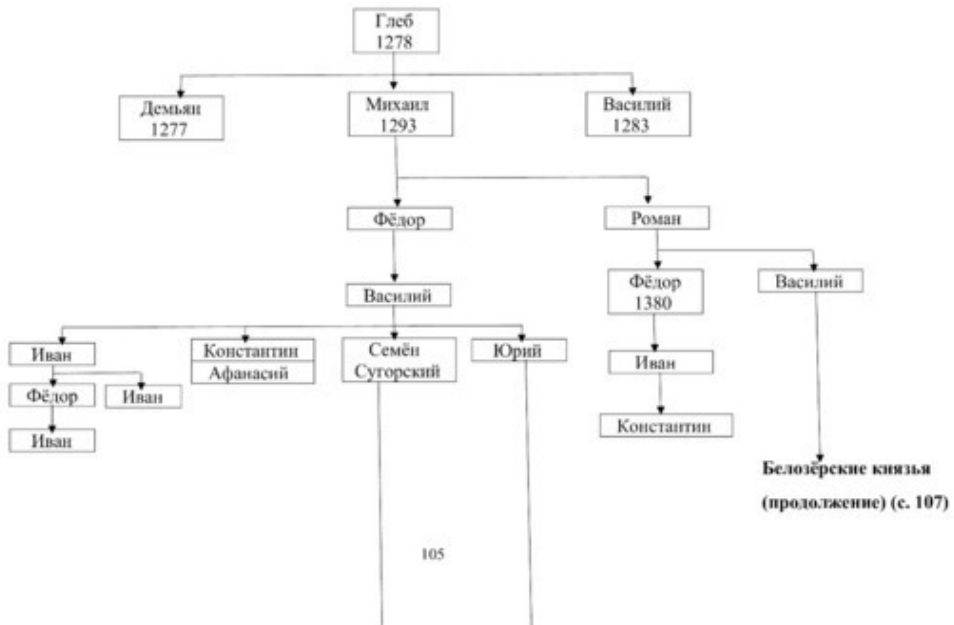

105

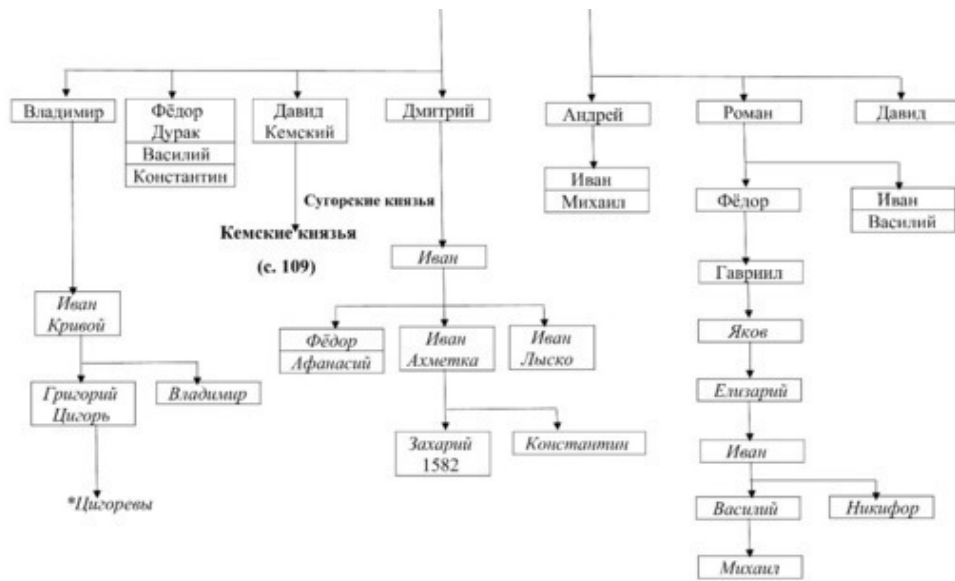

БЕЛОЗЁРСКИЕ КНЯЗЬЯ

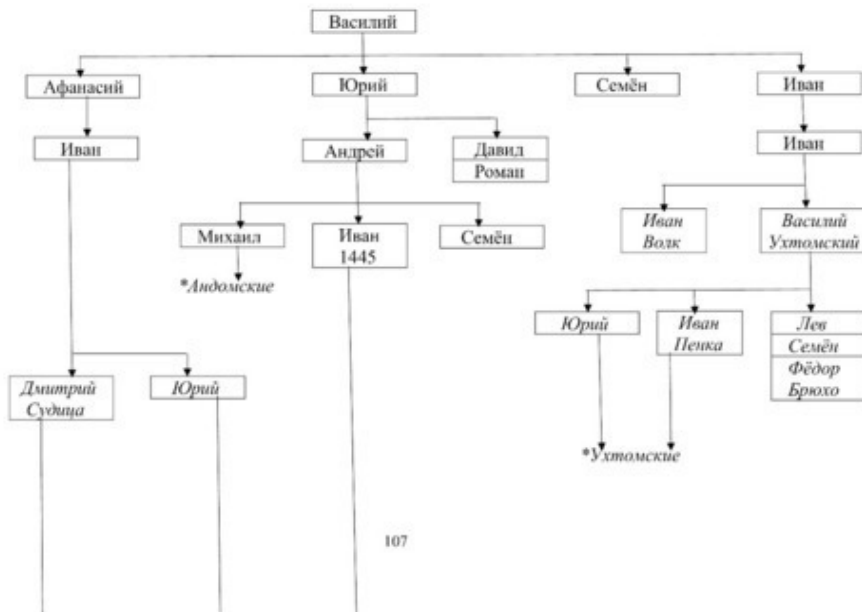

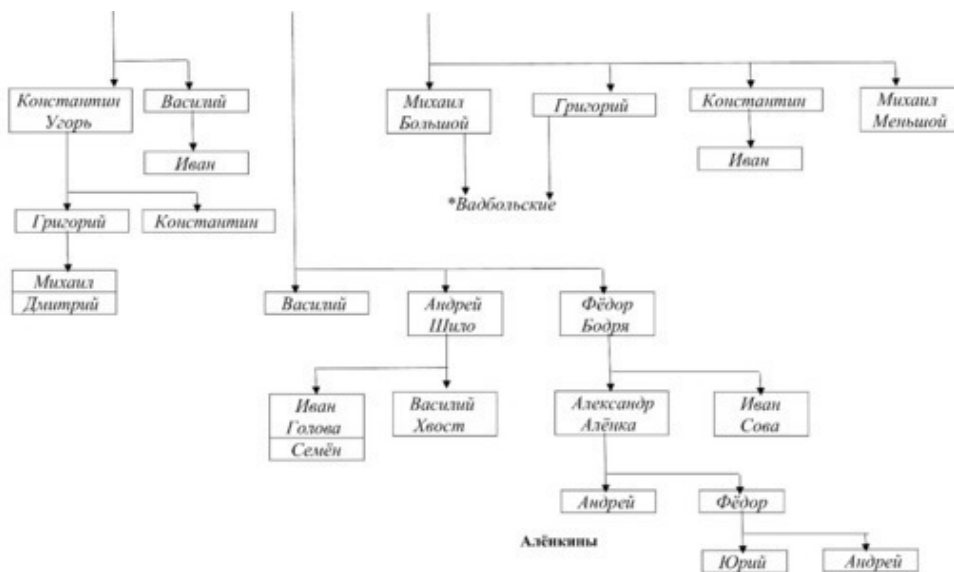

КЕМСКИЕ КНЯЗЬЯ

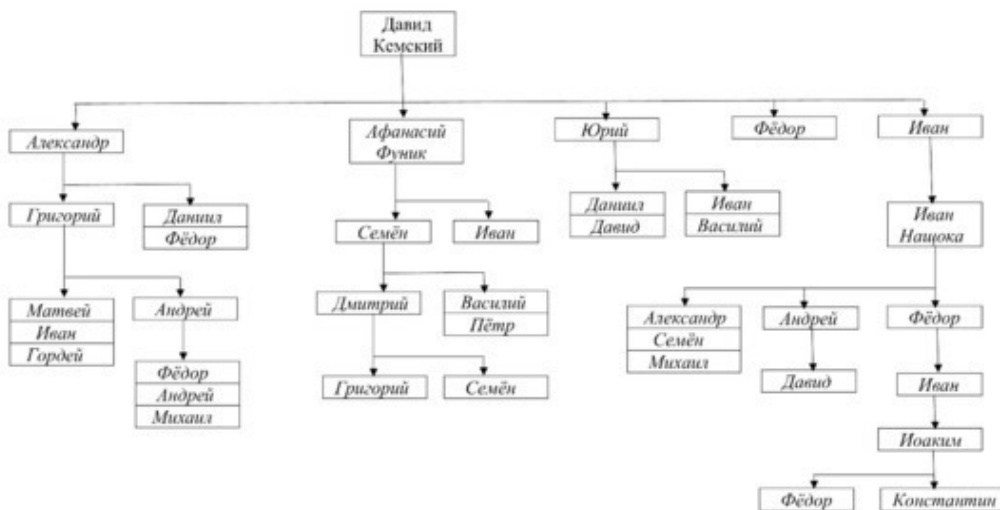

СТАРОДУБСКИЕ КНЯЗЬЯ

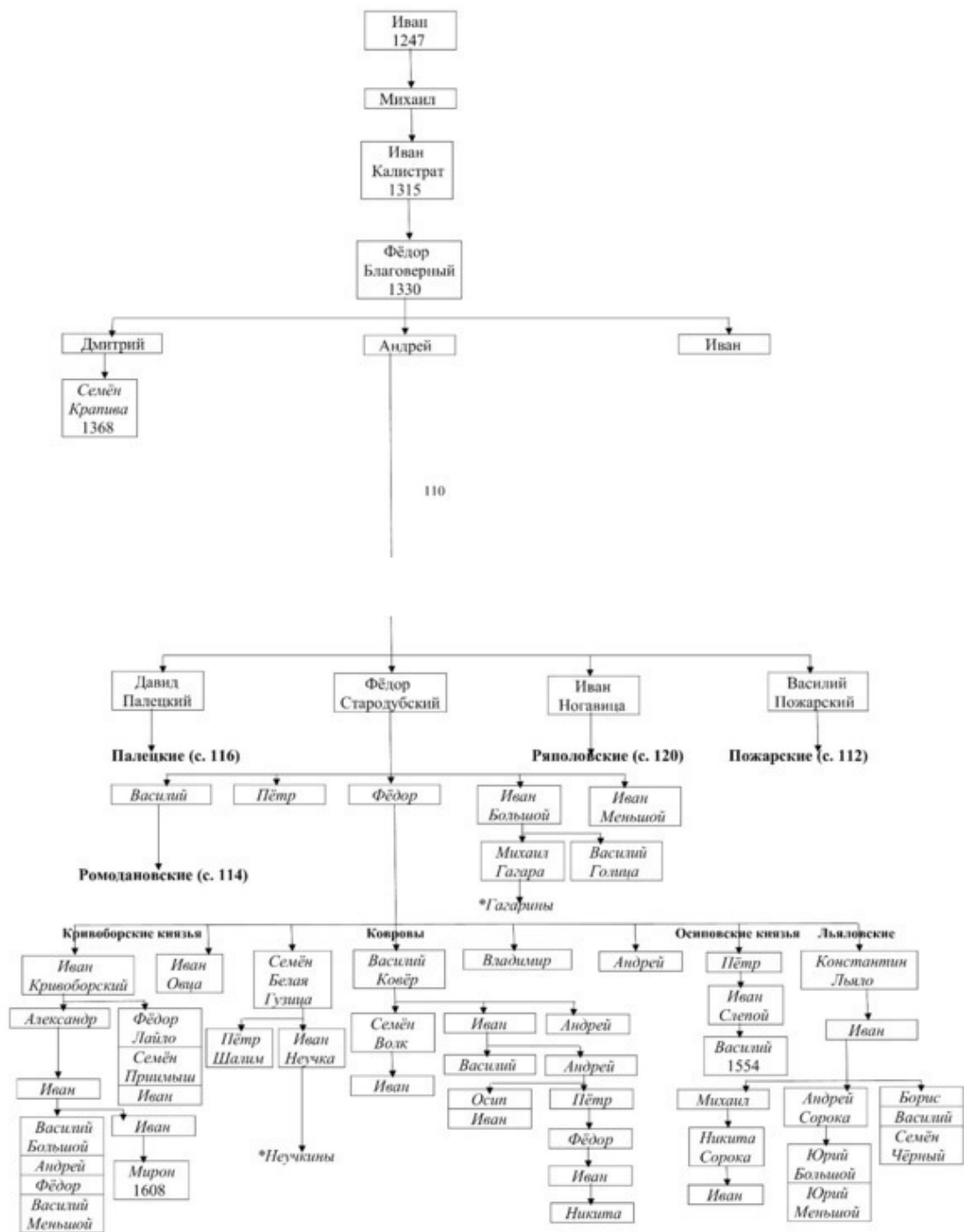

ПОЖАРСКИЕ

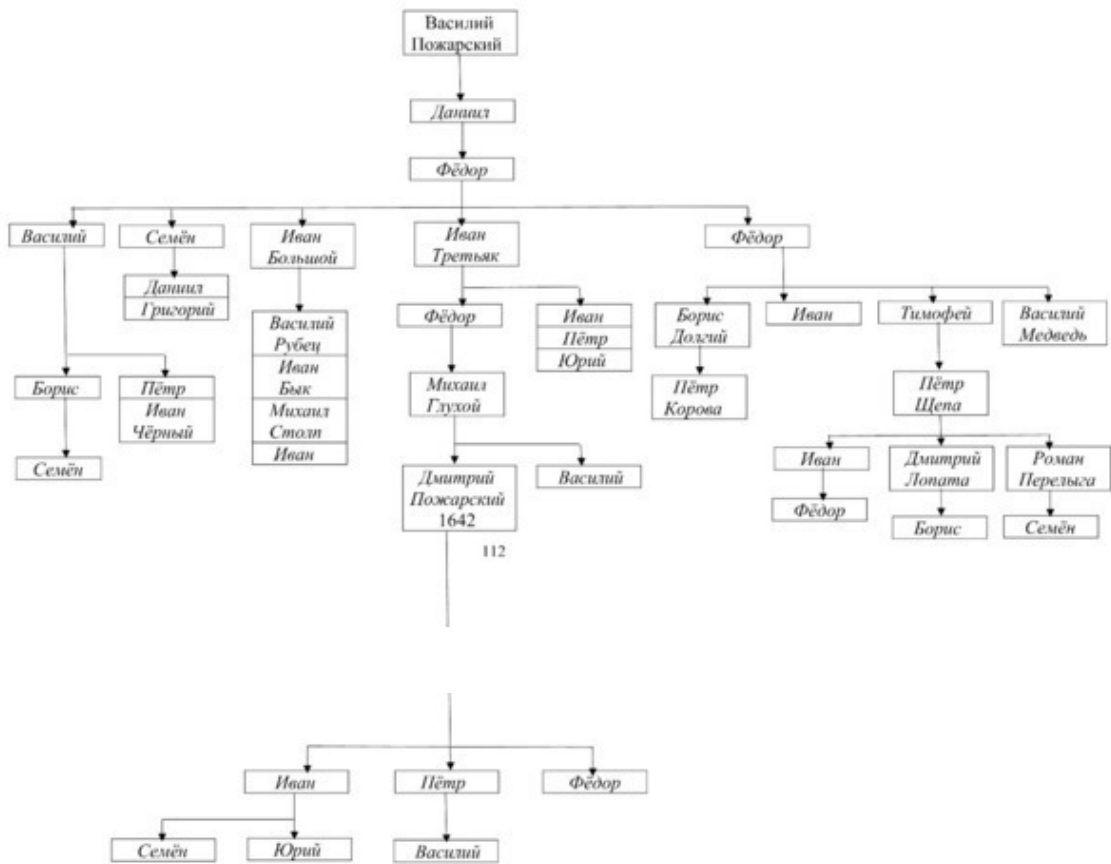

РОМОДАНОВСКИЕ

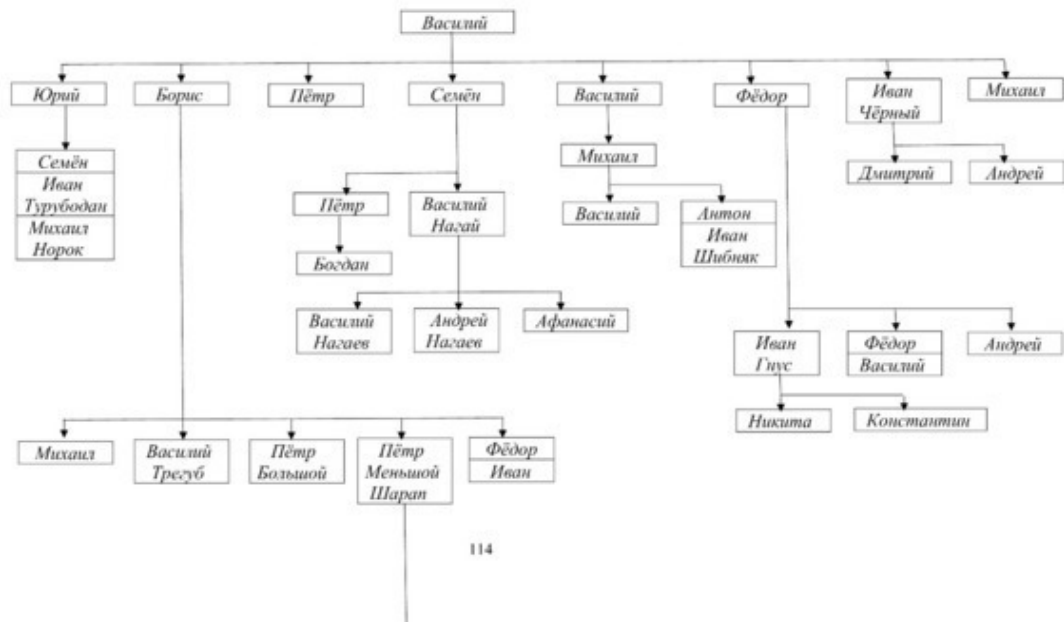

114

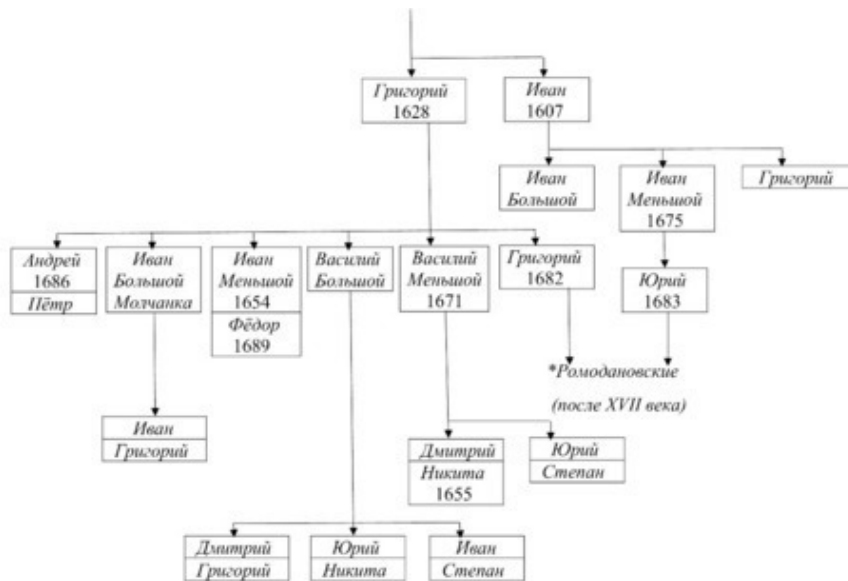

115

ПАЛЕЦКИЕ

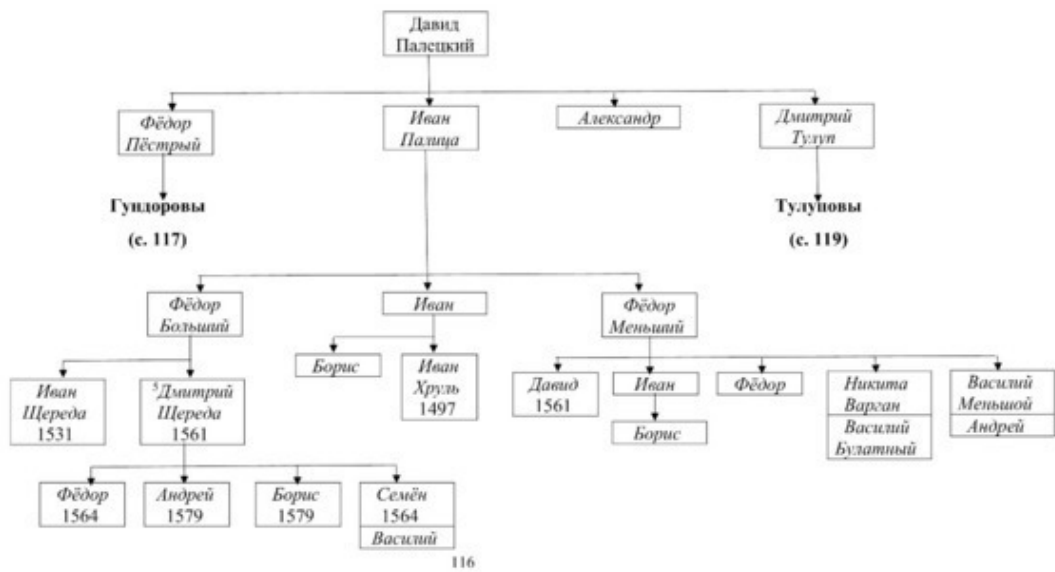

116

ГУНДОРОВЫ

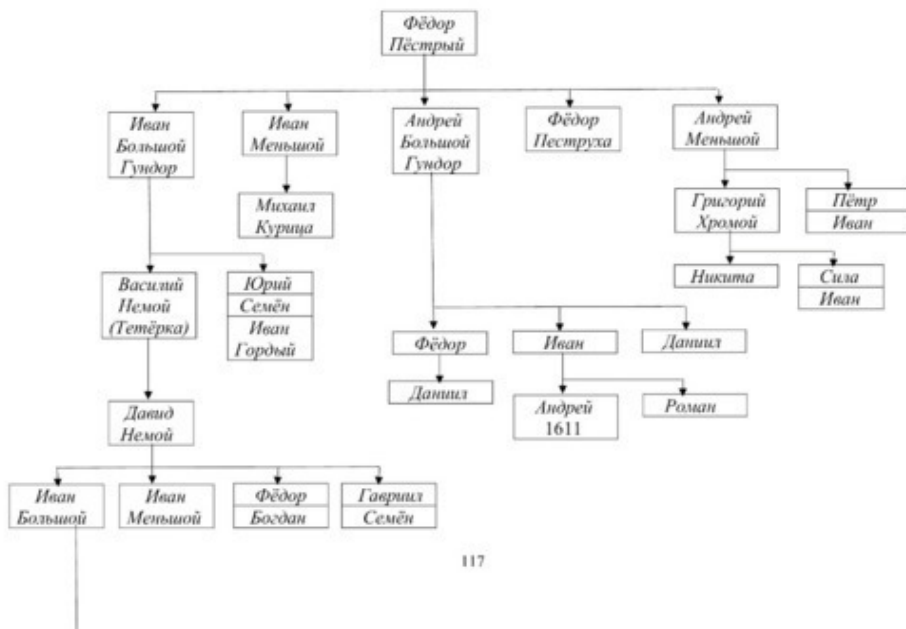

117

↓
*Гуцдаровы
(продолжение)

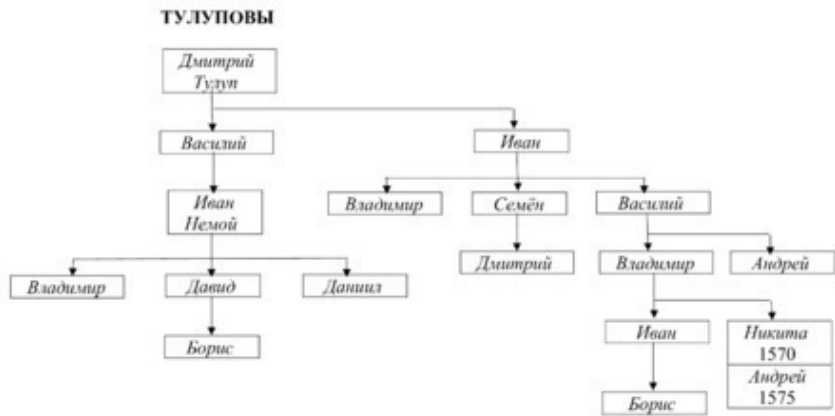

РЯПОЛОВСКИЕ

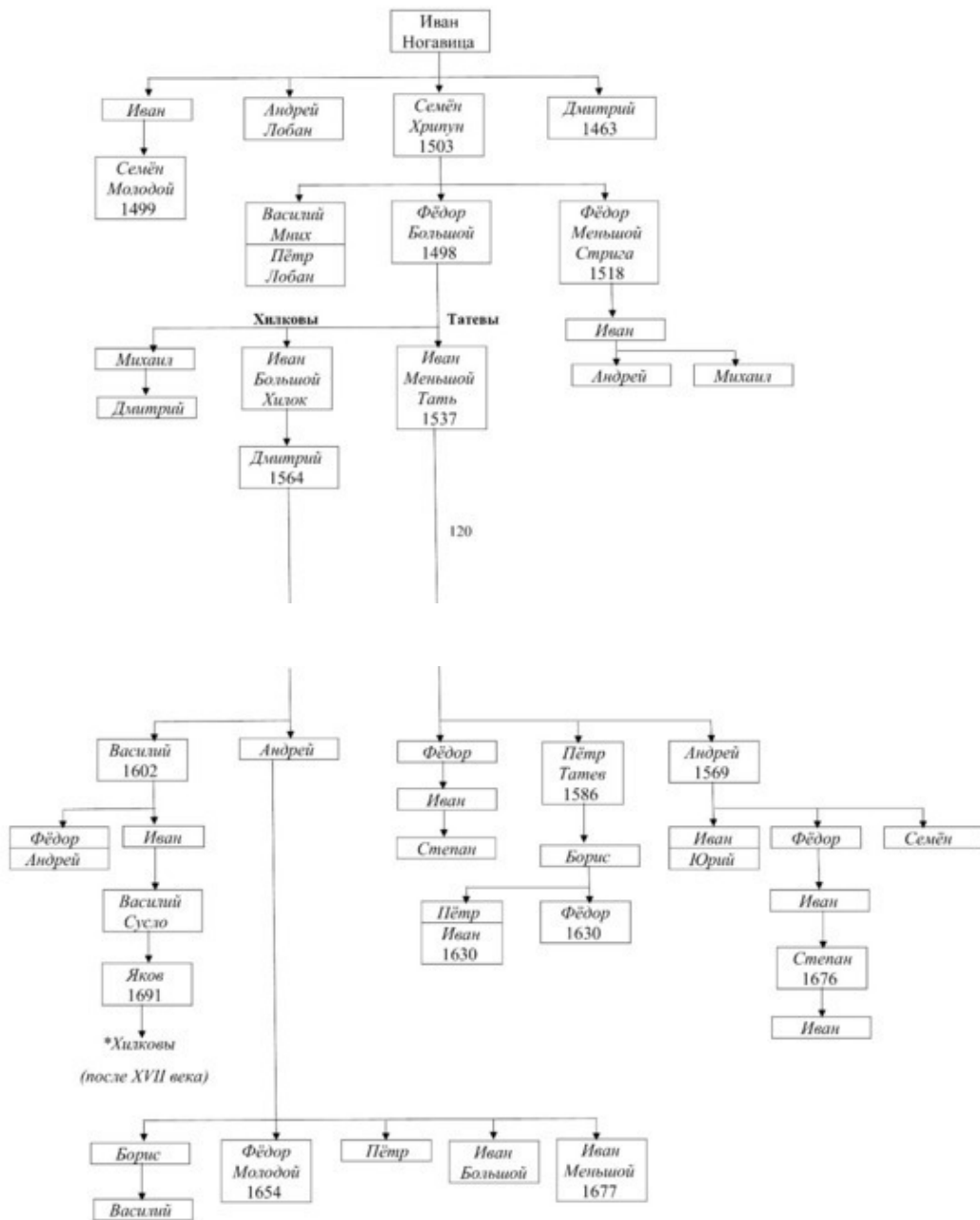

СУЗДАЛЬСКО-НИЖЕГОРОДСКИЕ КНЯЗЬЯ

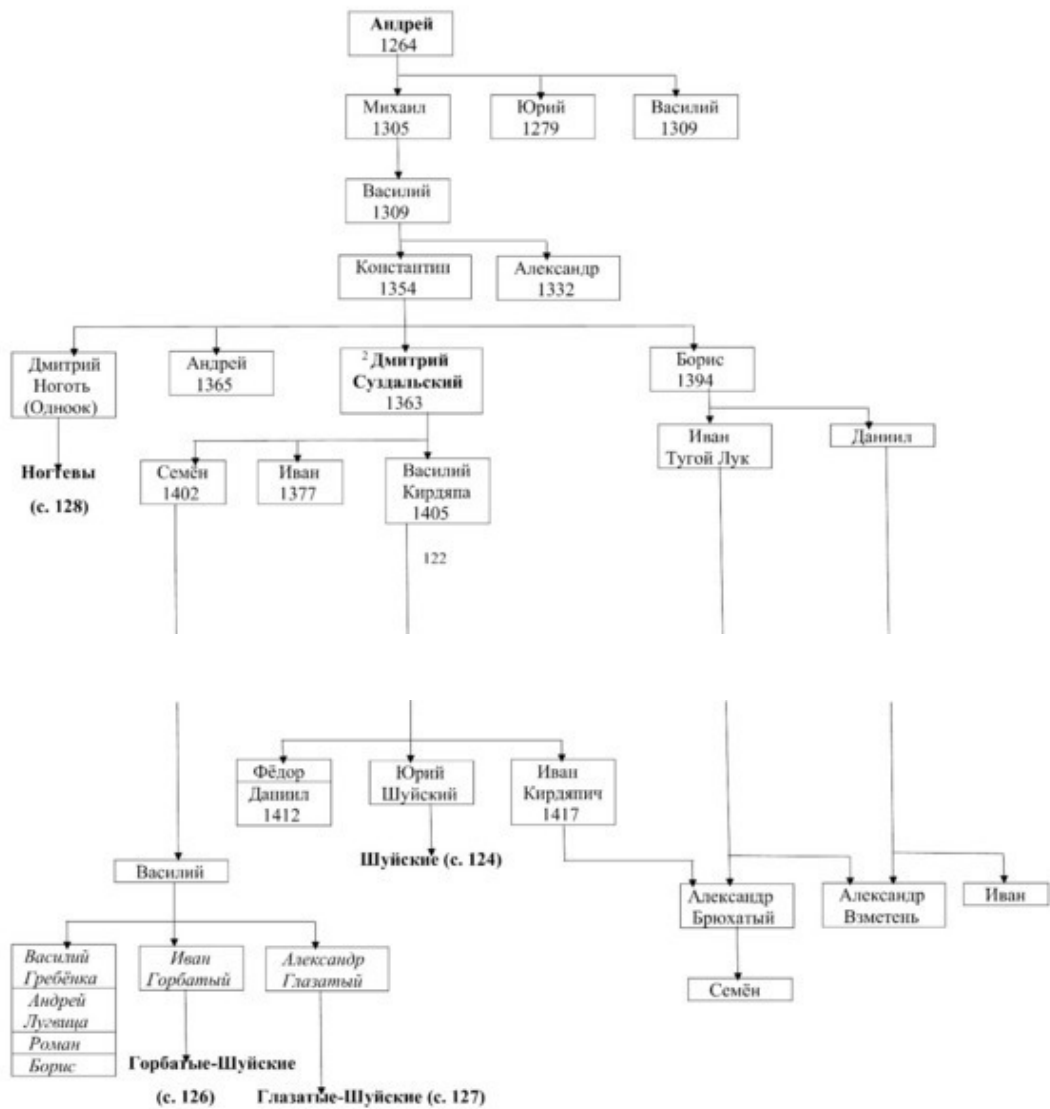

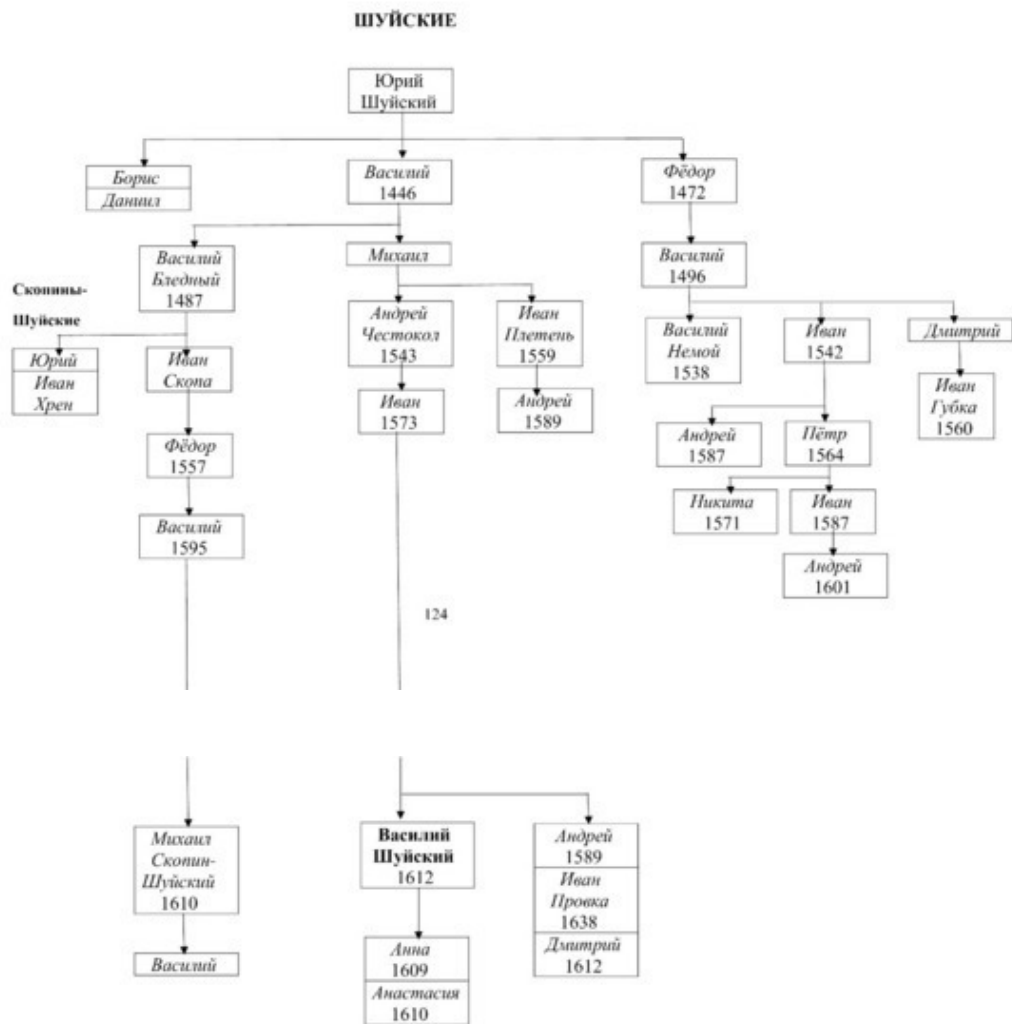

ГОРБАТЫЕ-ШУЙСКИЕ

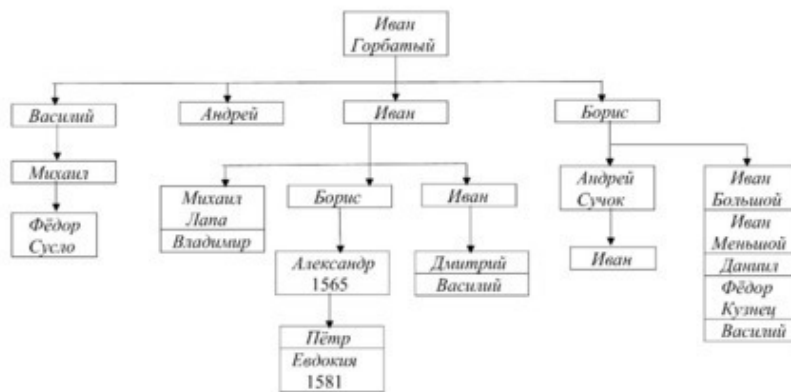

126

ГЛАЗАТЫЕ-ШУЙСКИЕ



Барбаишны

127

НОГТЕВЫ

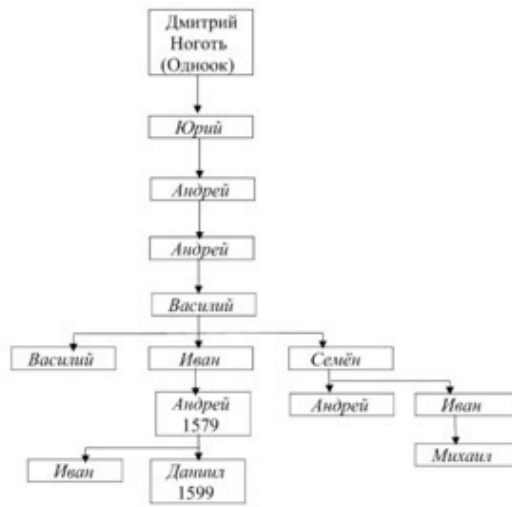

128

ТВЕРСКИЕ КНЯЗЬЯ

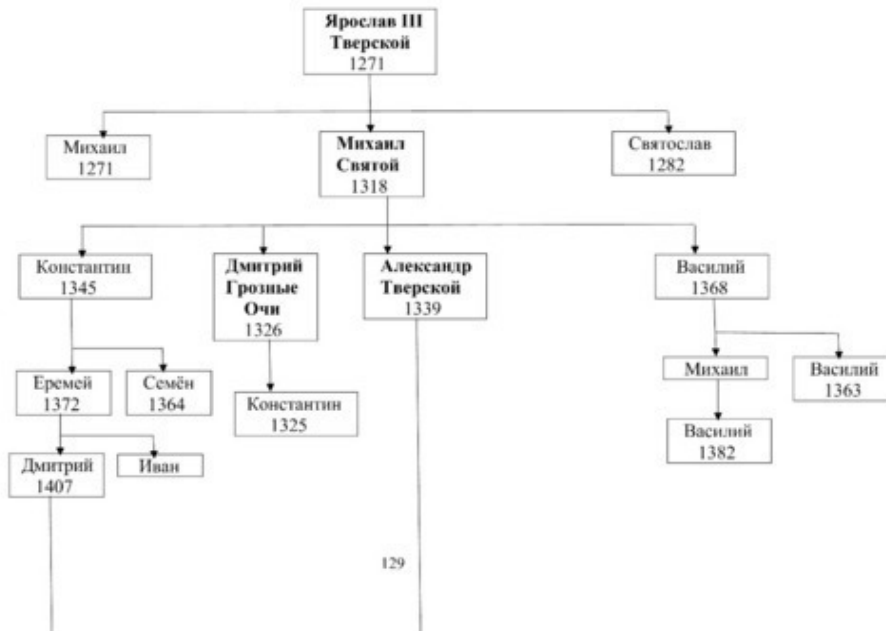

129

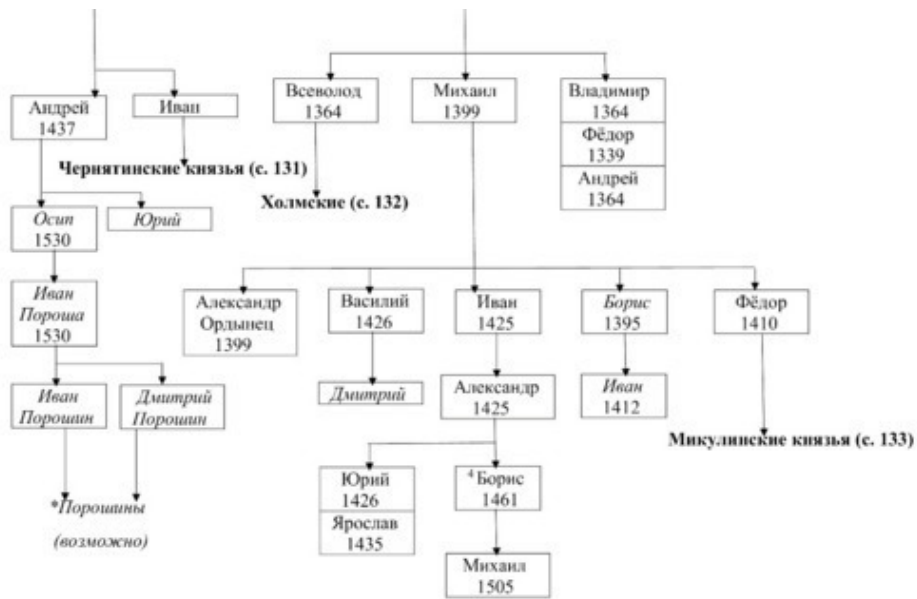

ЧЕРНЯТИНСКИЕ КНЯЗЬЯ

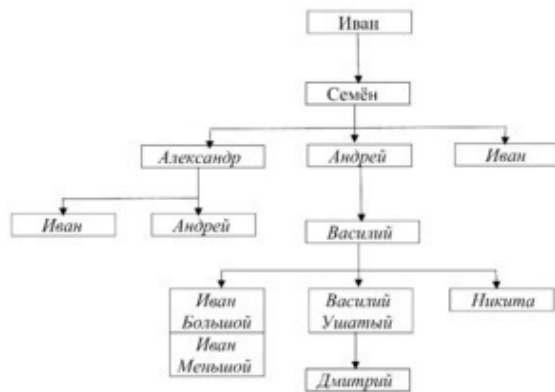

ХОЛМСКИЕ

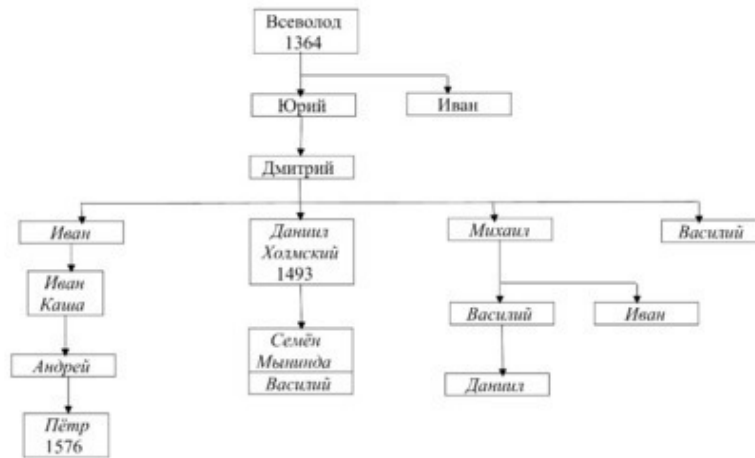

132

МИКУЛИНСКИЕ КНЯЗЬЯ

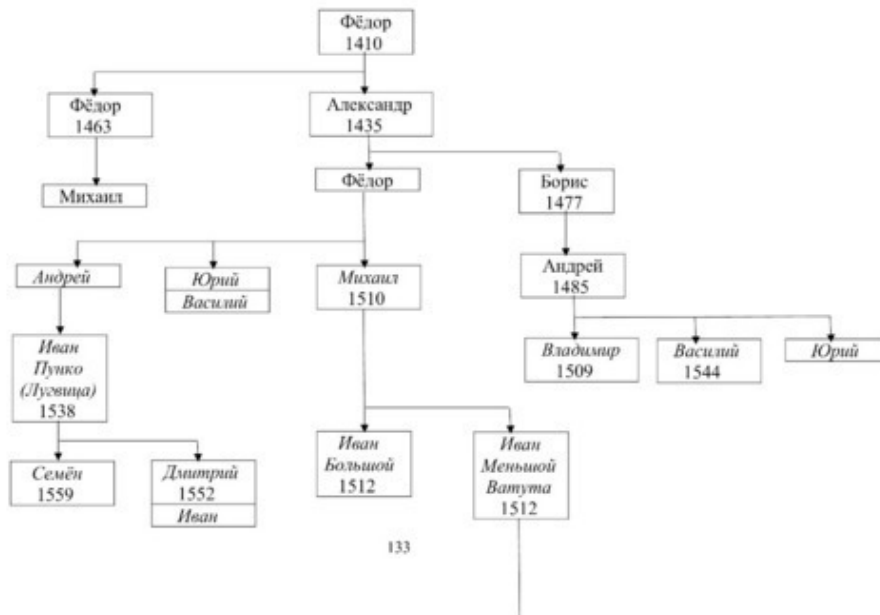

133

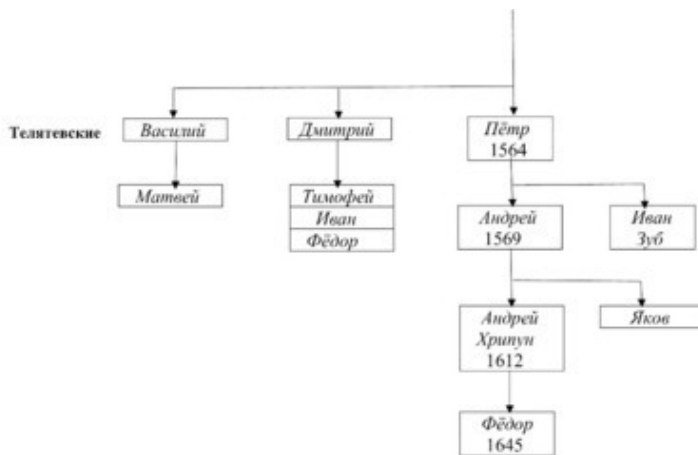

134

МОСКОВСКИЕ ДАНИЛОВИЧИ

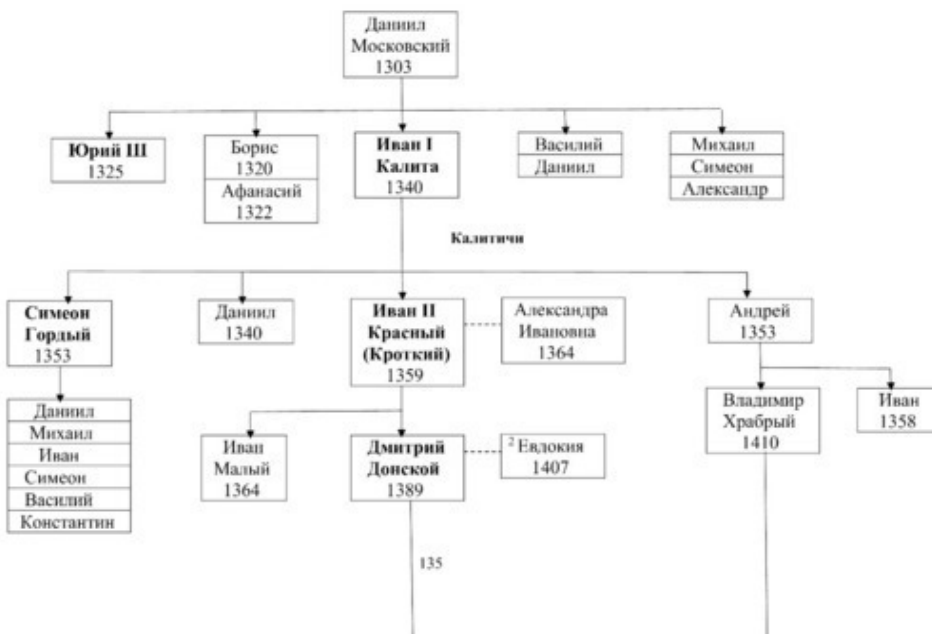

135

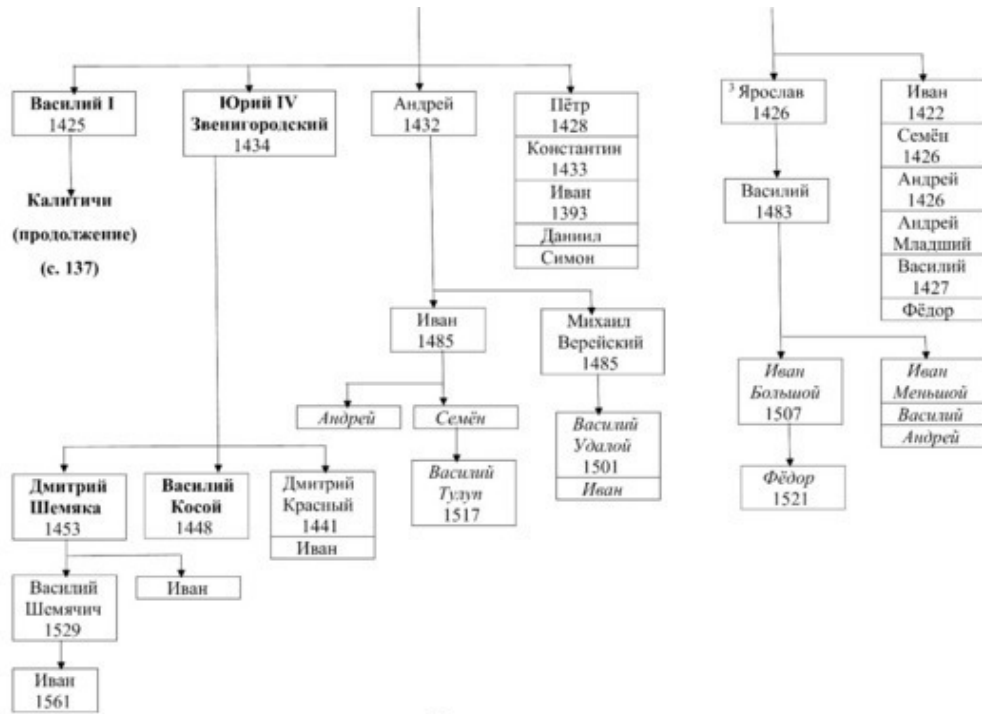

136

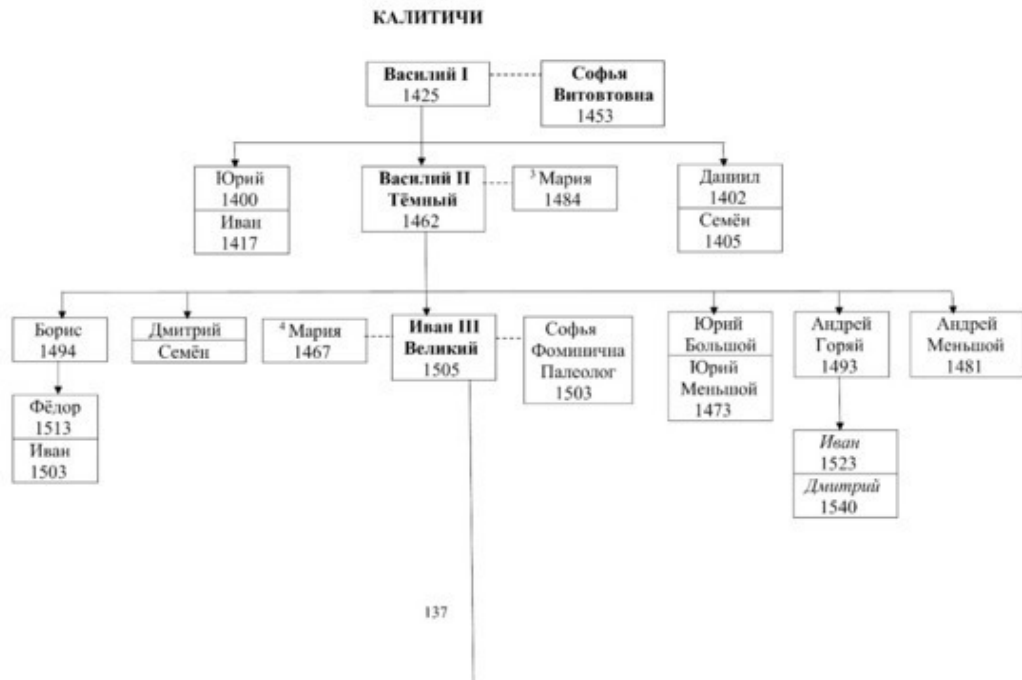

137

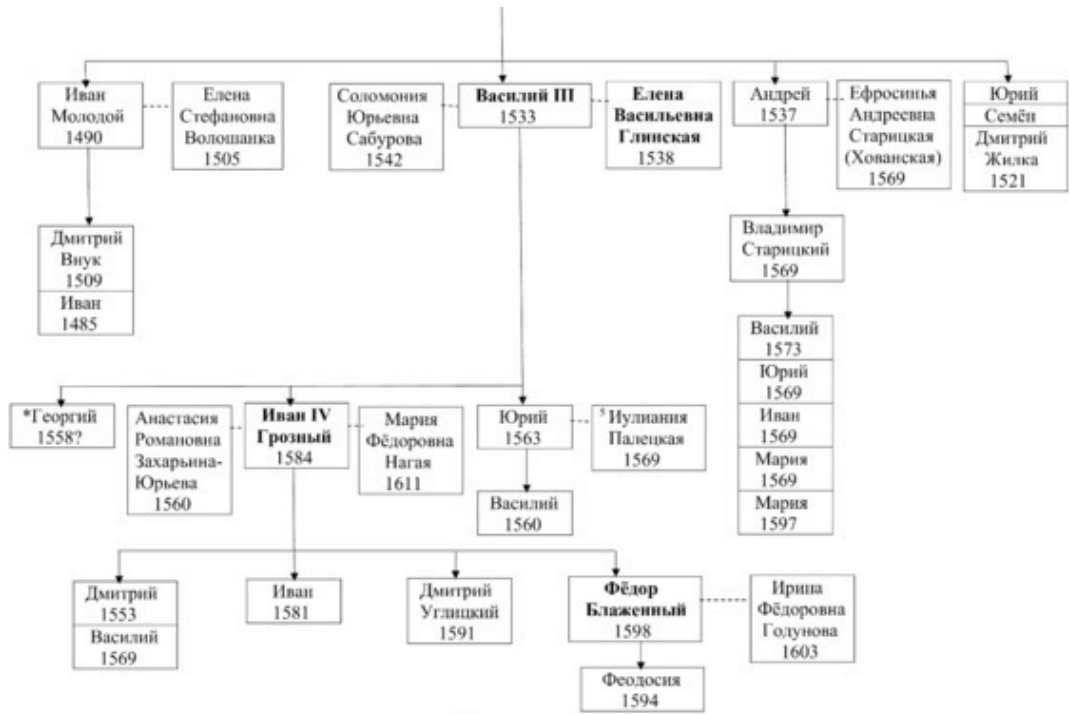

Пояснительные примечания

«Рюриковичи мы!»

(из к/ф «Иван Васильевич меняет профессию»)

Общие примечания

1) Целью настоящего исследования было наглядно изобразить и показать всё родословное древо рода Рюриковичей — русского княжеского рода, начиная с родоначальника — легендарного князя Рюрика, жившего в IX веке, до эпохи царя Петра I, т.е. до конца XVII века.

2) До сего момента автор не находил полной антологии родословной рода Рюриковичей с подробными ветвями всех князей в наглядной табличной форме и подробным их описанием, поэтому решил составить такую антологию, опираясь на исторические источники и родословные документы — прежде всего, на т.н. «Бархатную книгу» — полный список всех именитых родов Московского царства, где значились все знатные рода, находящиеся на службе у московских государей с их росписями, а также «Государев родословец» — документ, предшествующий «Бархатной книге», составленный во время правления царя Ивана Грозного (сохранился лишь по позднейшим спискам). В данных источниках расписаны все рода русской знати эпохи Московского царства, но для настоящего исследования были важны сведения именно о родах, произошедших непосредственно от Рюриковичей и обособившихся в отдельные рода.

В «Бархатной книге» значатся рода, произошедшие от старого русского боярства, от того или иного предка-иноземца, приехавшего на Русь служить русским князьям, а также от родов Гедиминовичей или от Рюриковичей. Для данного исследования были интересны рода, произошедшие от Рюриковичей.

В итоге, получилась, насколько это было возможно, полная родословная роспись всех князей-Рюриковичей, начиная от основателя рода и заканчивая концом XVII столетия, т.е. временем заката старой русской цивилизации и начала новой — петровской и постпетровской.

3) Данное исследование, разумеется, не претендует на абсолютную и безоговорочную непреклонность и не является догмой, т.к. данная работа была составлена на основании исторических документов и источников, которые могли содержать неточности и ошибки, а также по причине отсутствия необходимых данных в некоторых частных вопросах и местах. Поэтому, некоторые места родословной могли содержать и неточности (могли отсутствовать или разниться данные). Таким образом, данный труд не может являться непреложной истиной.

Однако, автор надеется, что данная антология всего рода Рюриковичей будет полезна всем, интересующимся русской историей.

4) Род Рюриковичей, начиная со своего родоначальника, легендарного князя Рюрика, и до начала XVII столетия, т.е. более 700 лет, находился у власти в русской истории. Исходя из данного факта, данное исследование уже само по себе должно вызывать интерес среди любителей отечественной истории.

5) С пресечением московской ветви Рюриковичей, по смерти не оставившего потомков царя Фёдора Иоанновича, сына Ивана Грозного, пресеклась и русская княжеская и царская династия. А последним представителем рода Рюриковичей на русском престоле в целом был царь Василий Иванович Шуйский — потомок суздальско-нижегородских удельных князей.

Однако, данный факт не означал пресечение всего рода Рюриковичей в целом. Пресеклась лишь ветвь московских князей, но оставались ещё и многочисленные потомки Рюрика по другим ветвям и линиям, которые подробно показаны в исследовании.

6) Настоящее исследование содержит генеалогическое древо рода Рюриковичей, сгруппированное по отдельным родовым ветвям (родам) князей, в зависимости от местностей, где княжила та иная ветвь (Галицкие, Волынские, Полоцкие, Рязанские, Муромские, Ростовские, Ярославские, Тверские и т. п. князья). Некоторые из ветвей полностью пресеклись, не дав дальнейшего потомства (как, например, уже вышеупомянутая московская ветвь), а иные продолжились и после XVII столетия. Некоторые из родов существуют и по сей день. О каждой из ветвей стоит сказать подробно, но об этом далее.

7) Стоит сказать, что, как видно из исследования, род Рюриковичей необычайно разросся, поделившись на многочисленные удельные княжества в эпоху Древней Руси (XI — XIII вв.), и уже ко времени возвышения и укрепления Москвы и становления Московского государства (XIV — XV вв.) достиг неимоверно высокого количества представителей, разделившихся на отдельные многочисленные ветви (рода), получившие новые названия и фамилии. По мере укрепления центральной власти в лице московских государей и становления нового Московского государства многие княжеские рода (как, например, Оболенские, Репнины, Долгорукие и др.) поступали на службу к великим князьям и царям Московским, становясь боярами, воеводами, чиновниками. Таким образом, наравне с другими знатными родами, не являющимися потомками Рюриковичей, русские княжеские рода, вышедшие из потомства Рюрика, становились подданными и данниками своих же дальних родственников — московской ветви династии Рюриковичей.

По мере упразднения уделов и потери власти удельными князьями та или иная княжеская ветвь стала брать себе новые фамилии, как видно из исследования, в основном исходя из прозвищ своих родственников (Дмитрий Кропотка — Кропоткины, Александр Дашек — Дашковы, Дмитрий Ноготь — Ногтевы и т.п.) или же исходя из местностей, где они проживали (Одоевские, Воротынские, Микулинские и т.п.). Что примечательно, данные примеры наглядно показывают принцип становления русских фамилий в данную эпоху — от прозвищ или имён предка, от рода занятий, от места проживания и т. п. Это относится далеко не только к Рюриковичам, поэтому, данный факт может быть интересен и всем интересующимся подобным вопросом.

8) Из Рюриковичей вышло и обособилось немалое количество родов. Некоторая доля из них не пресеклась и существует и в наши дни. Однако, здесь тоже не стоит уповать на непреложность и истинность заявленных данных. Не исключён факт того, что некоторые рода могли просто приписать себе в своё время происхождение от Рюриковичей, чего в действительности могло и не быть. Согласно проведённым ДНК-экспертизам таких родов в наши дни, не все из них являются родственными. Ну и также, поскольку личность основателя рода Рюрика является легендарной, и не может быть абсолютно доказано его существование, поэтому все данные о первых и древних Рюриковичах стоит считать легендами и преданиями, которые невозможно подтвердить или опровергнуть опытным путём.

Также, о многих родах иногда полностью отсутствуют необходимые данные, поэтому утверждать об истории их происхождения не представляется возможным.

В частности, абсолютно любой обыватель может в какой-то степени являться потомком Рюриковичей, не зная об этом.

Касаемо данных «Бархатной книги» также стоит отметить, что данный свод старых знатных родов Русского государства тоже не стоит считать непреложной истиной, т.к. при подаче

данных многими именитыми фамилиями могло быть выдуманно их собственное происхождение (в частности, в те времена было модно выводить свою родословную от какого-либо предка, приехавшего из другой страны на Русь на службу русским князьям). Также, не исключено, что некоторые фамилии могли выдумать своё происхождение от Рюриковичей, но проверить это уже не представляется возможным.

9) Примечательно, что всю сущность духа времени пресечения московской династии Рюриковичей по смерти царя Фёдора Иоанновича, не оставившего потомства, и воцарения Бориса Годунова, не являвшегося потомком Рюрика по крови (приходившегося братом жены царя Фёдора), а также факт множественного разветвления Рюрикова потомства довольно хорошо и ёмко отразил А. С. Пушкин в своей знаменитой драме «Борис Годунов» в разговоре князей И. М. Воротынского и В. И. Шуйского, которые являлись Рюриковичами:

«Воротынский:

Так, родом он [Годунов] незнатен; мы знатнее!

Шуйский:

Да, кажется.

Воротынский:

Ведь Шуйский, Воротынский...

Легко сказать, природные князья!

Шуйский:

Природные, и Рюриковой крови!

Воротынский:

А слушай, князь, ведь мы б имели право

Наследовать Феодору.

Шуйский:

Да, боле,

Чем Годунов!

Воротынский:

Ведь в самом деле!»

Однако, после князь Воротынский произносит слова, которые наглядно отражают всё истинное состояние Рюрикова потомства к концу XVI — началу XVII вв.:

«Воротынский:

Не мало нас, наследников варяга,

Да трудно нам тягаться с Годуновым:

Народ отвык в нас видеть древню отрасль

Воинственных властителей своих.

Уже давно лишились мы уделов,

Давно царям подручниками служим,

А он [Годунов] умел и страхом, и любовью,

И славою народ очаровать!»

Таким образом, ясно, что к началу XVII столетия всё остальное многочисленное потомство Рюрика кроме пресёкшейся московской ветки уже не являлось в глазах народа носителем той древней власти, которую имели их предки в Древней Руси.

Намечался переход к новому формату, и, естественно, с момента изгнания польской интервенции в 1612 году встал вопрос о выборе новой царской династии.

Князь Дмитрий Михайлович Пожарский, руководивший вместе с Кузьмой Мининым русским ополчением, хоть и являвшийся Рюриковичем – потомком Стародубских удельных князей, в качестве претендента на трон не рассматривался. Тогдашней боярской аристократии нужен был новый человек, который бы имел мало отпечатков из прошлого страны. В итоге, выбор пал на 16-летнего Михаила Фёдоровича Романова – сына Филарета Никитича Романова, довольно влиятельного в своё время политика. Таким образом, с 1613 года государством стала управлять новая династия – династия Романовых.

10) Что касается самих Романовых, произошедших от выехавшего на службу московскому князю Ивану Калите, то с Рюриковичами их связывает первая жена царя Ивана Грозного – Анастасия Романовна Захарьина-Юрьева, которая была из их рода. Соответственно, дети Ивана Грозного, рождённые от Анастасии – Иван и Фёдор, являлись потомками двух родов одновременно.

Династическая связь между Рюриковичами и Романовыми:

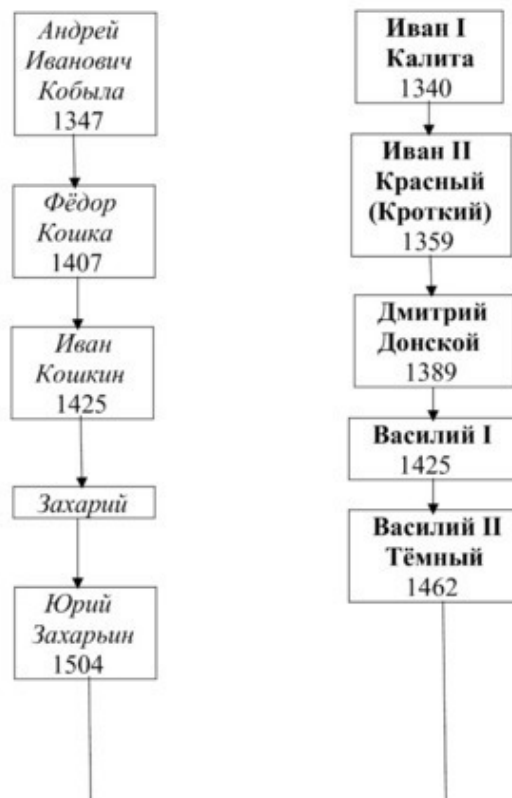

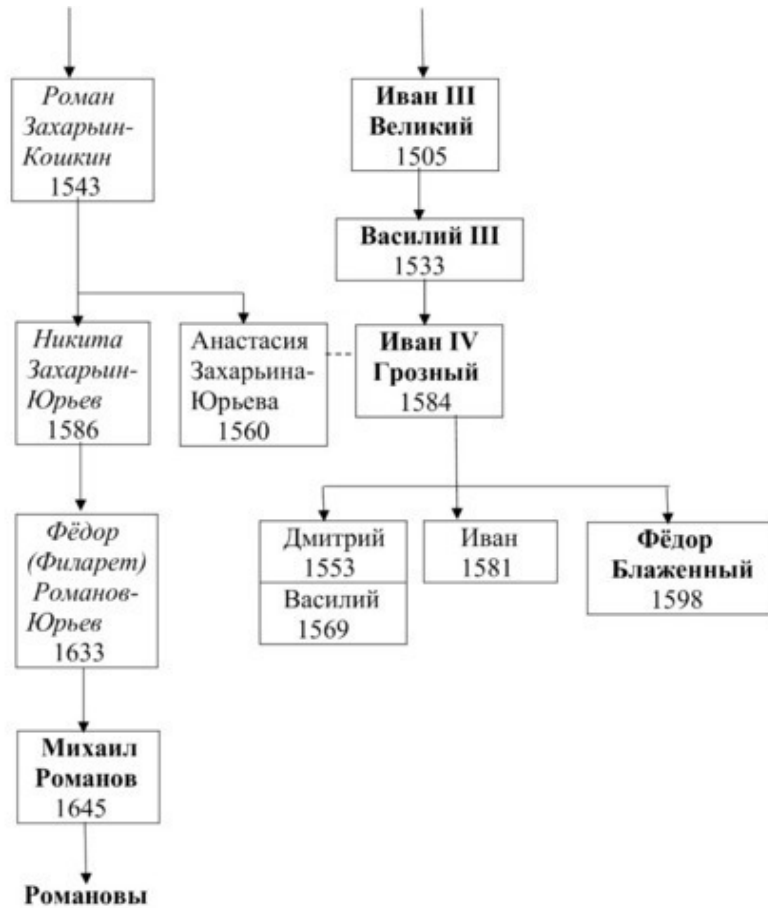

Как видно, Анастасия являлась сестрой Никиты Романовича Захарьина Юрьева, сын которого Фёдор (Филарет) и есть отец Михаила Романова.

Примечательно также, что у Никиты Романовича было две жены: первая Варвара Ивановна Ховрина из боярского рода Ховриных-Головиных (не Рюриковичи), а вторая жена – Евдокия Александровна Горбатая-Шуйская (ум. 1581) – дочь Александра Борисовича Горбатого-Шуйского (ум. 1565), который, как известно, был из рода Рюриковичей (суздальско-нижегородская ветвь). Достоверно неизвестно, от какой именно жены был рождён Филарет, отец Михаила Романова. Если предположить, что от второй – то, значит, род Романовых несёт в себе кровь Рюриковичей по женской линии. Такая версия поддерживается многими исследователями.

11) Также, стоит отметить, что, как видно из исследования, род Рюриковичей к определённым моментам разрастался настолько широко, что столь далёкие родственные связи между его представителями уже разрешали князьям брать в жёны дочерей князей из других ветвей, а иногда даже и в одной ветви, как например, в московской (к примеру, князь Василий Тёмный был женат на собственной четвероюродной сестре). Специально для этого, отцы и дочери были помечены в таблице номерами (см. Условные обозначения, прим. 9).

12) В данном исследовании **чёрным** цветом помечены родовые ветви, о которых имелись необходимые данные для их отображения, а **курсивом* помечены такие рода, происхождение которых не доказано, по причине отсутствия необходимых данных и родословную которых автору проследить не представилось возможным.

13) Что касается отсутствия продолжения ветви и окончания родового древа на том или ином крайнем лице, как, например:

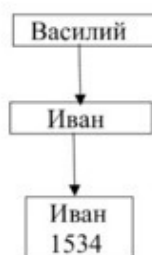

то касаясь этого может быть несколько тому причин:

- достоверные сведения о потомстве того или иного лица отсутствуют;
- представитель рода оставил после себя только дочерей, которые уже не будут являться продолжателями рода;
- представитель рода умер бездетным, не оставив потомства.

14) Что касается общей приблизительной численности представителей рода Рюриковичей с IX по XVII века, т.е. количество всех лиц, представленных в настоящем исследовании, то она приблизительно составляет свыше 2500 человек.

15) Что касается прозвищ князей, по которым зачастую их и узнают, то подавляющее большинство из них было дано уже после их смерти. Так, например, при жизни Ярослав не слыл Мудрым, Всеволод — Большим Гнездом, а Александр — Невским.

Что касается прозвищ служилых князей-бояр в XV — XVII веках, то многие из них кажутся современному уху грубыми, а порой и обидными (Одолба, Ёрш, Бородатый Дурак, Залуца, Чёрт и проч.). Однако, стоит понимать, что в старорусском языке подобные прозвания

могли иметь несколько иной смысл, нежели чем сейчас и могли считаться скорее почётными, нежели чем обидными.

Если братья носили одинаковые имена, то обычно им давались прозвища по старшинству (Иван Большой и Иван Меньшой и др.).

16) Что касается родовых имён Рюриковичей, то в период Древней Руси они были в основном исконного славянского происхождения: Владимир, Ярослав, Святослав, Мстислав, Изяслав, Ростислав, Всеволод, Вячеслав, Володарь и др. В крещении же им давались греческие имена. Например, князь Ярослав Мудрый в крещении был Георгием, а Владимир Мономах — Василием.

Начиная приблизительно с XIII — XIV веков в моду начинают входить греческие и латинские имена — Александр, Василий, Михаил, Иван и др. Впоследствии они вытеснили большинство имён славянских.

Для некоторых отдельных княжеских ветвей были характерны те или иные наборы имён. Например, у полоцких Изяславичей были в ходу имена «Всеслав», «Брячислав», а у Ольговичей — «Олег», «Святослав».

Об именах малопонятных:

Гродненский князь Всеволодко (ум. 1141) носил уменьшительно-ласкательную форму имени «Всеволод»;

Галицкий князь Владимирко (ум. 1153) также носил уменьшительно-ласкательную форму своего имени — Владимир;

Вячко — уменьшительно-ласкательная форма имени «Вячеслав»;

Василько — уменьшительно-ласкательная форма имени «Василий»;

Володша — по-видимому, уменьшительная форма имени «Владимир»;

Микула — производная форма имени «Николай»;

Володарь (Володар) — славянское имя, означающее «владеющий»;

Изяслав — «изъявший (добывший) славу»;

Брячислав — «бряцающий славой»;

Всеслав — «всеславный, знаменитый»;

Мстислав — «мечь и слава»;

Юрий — сокращённая форма имени «Георгий» (Гюрги).

17) Что касается рода деятельности князей, то обычным шрифтом отмечены князья удельные или безудельные разного рода, а *курсивом* отмечены служилые князья-бояре, находившиеся на службе у московских государей (или в Западной Руси, в Великом княжестве Литовском).

Чёрным цветом отмечены великие князья и цари, которые находились на княжении и царствовании в столицах и имели важное политическое значение на Руси, превалирующее над остальными князьями.

Конец ознакомительного фрагмента.

Текст предоставлен ООО «Литрес».

Прочитайте эту книгу целиком, [купив полную легальную версию](#) на Литрес.

Безопасно оплатить книгу можно банковской картой Visa, MasterCard, Maestro, со счета мобильного телефона, с платежного терминала, в салоне МТС или Связной, через PayPal, WebMoney, Яндекс.Деньги, QIWI Кошелек, бонусными картами или другим удобным Вам способом.